

SoundWare Sub

High Performance Powered Subwoofer

For Great Bass Up and Down

Español

SoundWare Sub

Subwoofer de alta potencia y
desempeño

Para una excelente reproducción de
graves altos y bajos

Français

Caisson de basse SoundWare

Caisson de basse haute performance

Pour des basses de grande qualité

Italiano

SoundWare Sub

Subwoofer ad alta potenza e ad alte
prestazioni

Per fantastiche tonalità di basso

Svenska

SoundWare Sub

Högpresterande subwoofer

För enastående basljud uppåt eller
neråt

Deutsch

SoundWare Sub

Hochleistungs-Subwoofer

Für großartige Bass-Erlebnisse

IMPORTANT SAFETY INSTRUCTIONS



This symbol found on the apparatus indicates hazards arising from dangerous voltages.



This symbol found on the apparatus indicates the user should read all safety statements found in the user manual.



This symbol found on the apparatus indicates double insulation.



Warning! To reduce the risk of fire or electrical shock, do not expose this apparatus to rain or moisture.



This symbol found on the apparatus indicates that the apparatus must be placed in a separate collection facility for electronic waste and not disposed with household waste.

1. Read these instructions.
2. Keep these instructions.
3. Heed all warnings.
4. Follow all instructions.
5. Do not use this apparatus near water.
6. Clean only with dry cloth.
7. Do not block any ventilation openings. Install in accordance with the manufacturer's instructions.
8. Do not install near any heat sources such as radiators, heat registers, stoves, or other apparatus (including amplifiers) that produce heat.
9. Do not defeat the safety purpose of the polarized or grounding type plug. A polarized plug has two blades with one wider than the other. A grounding-type plug has two blades and a third grounding prong. The wide blade or the third prong is provided for your safety. If the provided plug does not fit into your outlet, consult an electrician for replacement of the obsolete outlet.
10. Protect the power cord from being walked on or pinched particularly at plugs, convenience receptacles, and the point where they exit from the apparatus.
11. Only use attachments/accessories specified by the manufacturer.
12. Unplug this apparatus during lightning storms or when unused for long periods of time.
13. Refer all servicing to qualified service personnel. Servicing is required when the apparatus has been damaged in any way, such as power-supply cord or plug is damaged, liquid has been spilled or objects have fallen into the apparatus, the apparatus has been exposed to rain or moisture, does not operate normally, or has been dropped.
14. Maintain a minimum distance of 2" (50mm) around the front, rear, and sides of the apparatus for sufficient ventilation. The ventilation should not be impeded by covering the ventilation openings or placing on or around the apparatus items such as newspapers, table-cloths, curtains, etc.
15. No open flame sources, such as lighted candles, should be placed on the apparatus.
16. The apparatus shall not be exposed to dripping or splashing. No objects filled with liquids, such as vases, shall be placed on the apparatus.
17. Either the power inlet connector on the rear of the apparatus or the power plug at the wall must remain accessible, to be able to disconnect power from the apparatus.
18. To completely disconnect this apparatus from the AC Mains, disconnect the power supply cord plug from the AC receptacle.
19. The mains plug of the power supply cord shall remain readily operable.

Specifications

Frequency Range: 40 Hz – 180 Hz

Amplifier Power: 100 watts RMS with BassTrac®

Bass Driver: 8" (203mm) DCD

Dimensions: (H x W x D) 13¹⁵/₁₆ x 12⁷/₈ x 12⁷/₈"
(353 x 327 x 327mm)

Weight: 21 ½ lbs
(9.75kg)

Boston Acoustics continually strives to update and improve its products. The specifications and construction details are subject to change without notice.

Introduction

Boston Acoustics SoundWare Sub

Thank you for choosing Boston Acoustics. The SoundWare Sub incorporate high-quality components that produce the famous Boston Sound. The subwoofer is ideally suited for use in a high-quality 5.1 channel home theater or stereo music system. It is capable of impressive deep bass and high output from remarkably compact enclosures. In addition, they feature BassTrac®, a proprietary Boston-designed circuit that tracks the input signal to the subwoofer and prevents its amplifier from being driven into audible distortion. The benefit: the bass stays clean and strong at any listening level.

SoundWare Sub is designed to look as good as it sounds. Its sleek, modern design provides an additional advantage – it can be used as a front-firing speaker with a striking angular profile, or it can easily be changed to a downward-firing configuration. The paint-ready cabinet lets you customize the appearance of the SoundWare Sub to either blend into your decor or stand out as a functional, sculptural element in your room.

Features

- 8" Deep Channel® Design (DCD) woofer for more bass from less amplifier power
- 100 watt RMS amplifier with distortion preventing BassTrac® circuitry
- Angular cabinet design fits into corner positions for maximum bass reinforcement
- Can be used in forward-firing or downward firing configurations
- Paint-ready cabinet for easy color customization

Unpacking the System

Carefully unpack the subwoofer. If there is any sign of damage from transit, report it immediately to your dealer and/or delivery service. Keep the shipping carton and packing materials for future use. Be sure to keep your purchase receipt in a safe place, as it may be required for warranty purposes.

SoundWare Sub Configuration

The SoundWare Sub comes from the factory configured as a forward-firing speaker. If you prefer, you can easily convert it to a downward firing configuration. To use the SoundWare Sub in the forward-firing configuration, place it on the cabinet surface that has the Boston logo. A floor pad is provided that should be used if the Sub is placed on a hard floor, or a floor that has a thin or unpadded carpet or rug. If the Sub is placed on a floor that has a thicker, padded carpet, the floor pad may not be needed.

To reconfigure the SoundWare Sub remove the grille by grasping the edges and pulling it off the cabinet. You'll see four recessed cups in the front of the cabinet where the posts that hold the grill in place had been. Screw the four supplied feet into these cups. Then carefully turn the Sub over and set it on the feet.

Caution: Do not push in on the cone of the speaker while configuring the Sub. That could cause damage that is not covered by the warranty

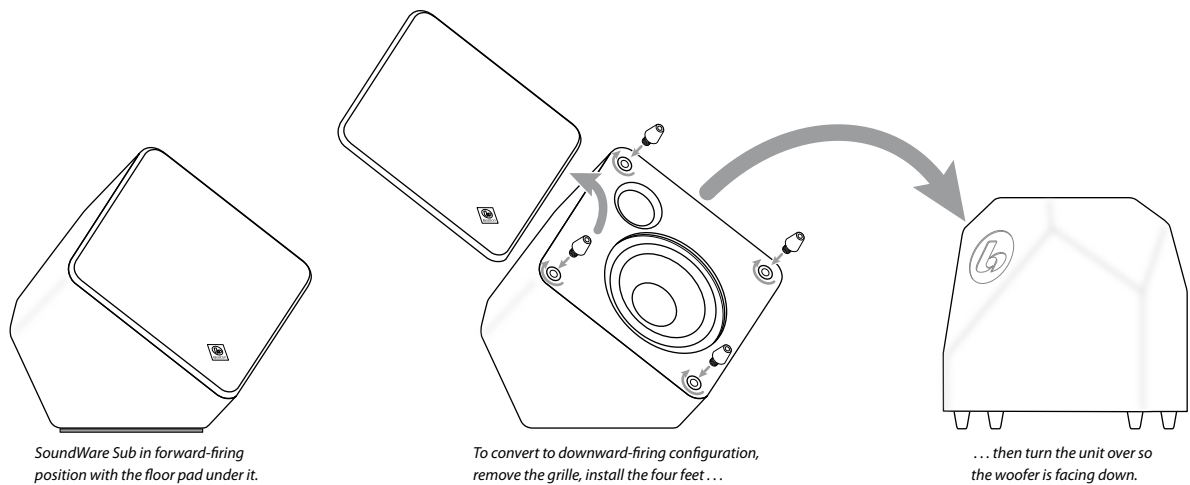

Placement

Place the subwoofer next to a wall or in a corner near your main speakers. The sound is typically best when the subwoofer is within 15 feet (4.5m) of the main speakers. The sharp 24dB/octave crossover roll-off permits placement farther from the main speakers if necessary. Since the ear is unable to localize the low frequencies of the subwoofer, the bass still appears to come from the main speakers. Experimentation is key, however most positions in the room will work well.

The level of bass output from the subwoofer will vary at different positions in a room. When placed near walls, its loudness is emphasized. Corner placement provides the most bass output. Placement completely away from walls may produce too little bass. Regardless of the natural bass level within the room you will always have the ability to adjust the level of the subwoofer with the built in volume control. If you move the subwoofer you may need to adjust the control settings to get the best performance.

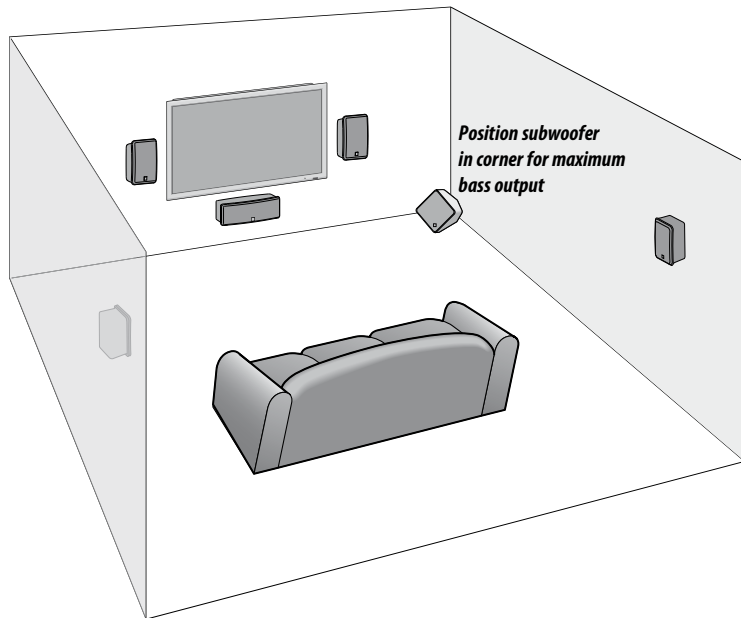

Important: Do not place the subwoofer where there is a chance of contact between the amplifier panel and adjacent drapery or furniture.

Connections

Important: Before connecting the SoundWare Sub, be sure the power switch on the amplifier panel is set to "Off" and all the other components in the system are turned off. Also be sure to turn off the Sub and all other system components any time you change the system connections.

Power Connection

Connect the supplied power cord to the power input on the SoundWare Sub amplifier panel. Plug the cord directly into a wall outlet or some other dedicated power outlet. Do not use an extension cord unless it is a very heavy duty cord intended for high power applications. Do not use a multi-outlet power strip or surge protector unless it is capable of handling high power levels. If a heavy duty power strip or surge protector is used, do not connect any other components to it.

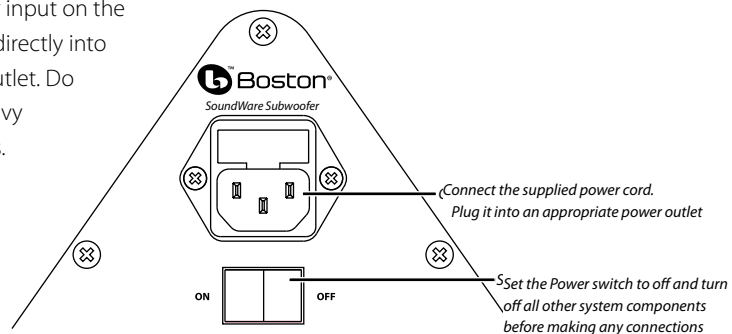

Never connect the SoundWare Sub power cord to an auxiliary power outlet on another component. These power outlets do not provide adequate amounts of power, or the proper isolation required.

Warning: Connecting the SoundWare Sub to an inappropriate power source increases the risk of fire and damage to the system components.

Audio Signal Input

The audio signal from the system goes in to the **Line In** connector on the SoundWare Sub amplifier panel. In some systems that signal will come from a surround sound processor or an A/V receiver that has a dedicated subwoofer or LFE output. In other systems the signal will come from the preamp output of a conventional stereo component.

Connecting to the Subwoofer or LFE Output of Surround Sound Processor or A/V Receiver: Digital 5.1, 6.1 and 7.1 home theater receivers and surround processors have one channel (the “.1”) that provides a special low-frequency (LFE) signal contained in digitally-encoded soundtracks. Dolby® Pro Logic® receivers, and some stereo receivers, have a similar output.

Use a single RCA cable (not supplied), as shown, to connect your digital receiver’s LFE subwoofer output to the SoundWare Sub **Line In** connector.

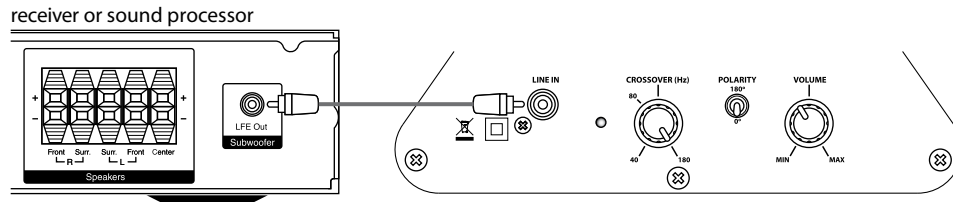

The signal from a subwoofer or LFE output has been filtered so it contains only very low frequency sound. The crossover in the SoundWare Sub is not needed. Turn the **Crossover** control all the way up to the 180 Hz position.

In this type of system the audio adjustments are controlled by the receiver or sound processor. Usually these adjustments are made with on-screen menus. Some of the adjustments you should set include:

Subwoofer On/Off - Be sure the subwoofer output is turned on.

Crossover Frequency - See the “Initial Control Settings” section that follows.

Subwoofer Volume - Set this to the mid-point of the control range. Then use the SoundWare Sub volume control to make final adjustments. If you cannot get enough bass from the Sub, adjust this control to a higher setting.

Some receivers or sound processors may have other controls. Consult your receiver instruction manual for additional information.

Connecting to Preamp Outputs – If the electronics in your system does not have a subwoofer or LFE output you can connect the SoundWare Sub to a preamp output. You’ll need a Y-adaptor (not supplied) to combine the left and right preamp outputs. Connect a single RCA cable (not supplied) from the Y-adaptor to the **Line In** of the Sub.

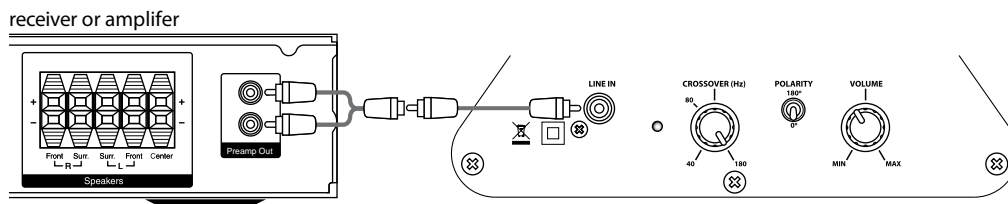

Operation

After you have made all the system connections, turn on the power switch of the SoundWare Sub. Note the **Status LED** to the left of the **Crossover** control. When the Sub is connected to a power outlet it will light red to indicate Standby status, or green to indicate the amplifier is on.

The SoundWare Sub amplifier has a “signal sensing” circuit. When the **Line In**(put) receives an audio signal the amplifier turns itself on. If there is no audio signal input the amplifier goes into Standby mode after a few minutes. So all you need to do is provide power and an audio signal. The Sub takes care of the rest.

Control Adjustments

The subwoofer crossover frequency and volume level, need to be set to achieve a smooth and balanced main speaker-to-subwoofer transition. The crossover frequency and subwoofer volume adjustments may be done by the system electronics (in systems that have home theatre receivers or sound processors) or by using the SoundWare Sub controls. The SoundWare Sub **Polarity** control also affects the acoustical transition, but often in a more subtle way. After the basic controls settings are done, the final adjustments should be made while listening carefully to the system. The controls are somewhat interactive. After making the first set of adjustments, use the system for while with a variety of audio sources. Then go through the adjustment sequence again to see if further improvements can be made.

Initial Control Settings

Using either the system electronics **or** the SoundWare Sub **Crossover** control, set the subwoofer crossover frequency about 10 Hz higher than the low frequency limit of the main speakers in the system. If the crossover frequency is set by the system electronics, turn the Sub’s **Crossover** control all the way up to the 180 Hz position.

Turn the SoundWare Sub **Volume** control up about half way, around the 12 o’clock position. If the system electronics also has a subwoofer volume control, set it at about the middle of its control range.

Final Adjustments

The best final settings of the subwoofer crossover frequency and volume level controls depends on many factors. The system electronics, speakers locations, your listening location, and the room acoustics all affect which control settings produce the best results. Careful listening and control adjustments are needed.

Choose several sound sources that have a balanced, broad range of sounds – a steady but not predominant bass line, some vocal content, a variety of instruments, some percussion. Listen to the selections and adjust the SoundWare Sub volume control until the bass sound is in balance with the rest of the sound range. Do not set the bass volume too high to achieve “impressive” sound. That will make instruments and voices sound “muddy” or “thick” and over time will become tiresome.

Once you have good main speaker-to-subwoofer balance, listen to the transition range to fine tune the crossover frequency. Low male voices are often good for this evaluation. Listen for certain parts of the lower sound that may seem to stand out. This indicates there is too much overlap between the main speakers and the Sub. Try adjusting the crossover frequency about 10 Hz lower and reevaluate the sound. Conversely, if a part of the lower sound range seems “weak” or “hollow”, try setting the crossover frequency about 10 Hz higher.

While adjusting the crossover frequency also try changing the **Polarity** switch position. That can make the transition better, or worse, or make relatively little difference. Listen carefully and set this switch to provide the fullest, most dynamic bass. The effect of the **Polarity** switch will be most audible on low-frequency percussion instruments or music with a continuously repeating bass line.

Maintenance and Service

The SoundWare Sub enclosure may be cleaned using a soft cloth to remove fingerprints or to wipe off dust. All wiring connections should be inspected and cleaned or remade at least once a year.

If a problem does occur, make sure that all connections are properly made, secure and clean. In the event that your speakers ever need service, contact your local Boston Acoustics dealer or visit www.bostonacoustics.com/dealers for a list of dealers in your area.

Limited Warranty

Boston Acoustics warrants to the original purchaser of the SoundWare Sub that it will be free of defects in materials and workmanship in its mechanical parts for a period of 5 years from the date of purchase. The warranty period for the electrical components is 1 year.

Your responsibilities are to install and use them according to the instructions supplied, to provide safe and secure transportation to an authorized Boston Acoustics service representative, and to present proof of purchase in the form of your sales slip when requesting service.

Excluded from this warranty is damage that results from abuse, misuse, improper installation, accidents, shipping, or repairs/modifications by anyone other than an authorized Boston Acoustics service representative.

This warranty is limited to the Boston Acoustics product and does not cover damage to any associated equipment. This warranty does not cover the cost of removal or reinstallation. This warranty is void if the serial number has been removed or defaced. This warranty gives you specific legal rights, and you may also have other rights which vary from state to state.

If Service Seems Necessary

First, contact the dealer from whom you purchased the product. If that is not possible, write to:

Boston Acoustics, Inc.
D & M Holdings
100 Corporate Drive
Mahwah, NJ 07430 USA

Or contact us via e-mail at:

US: support@bostona.com
Japan: ba_info@dm-holdings.com
Asia Pacific: service@dm-singapore.com

We will promptly advise you of what action to take. If it is necessary to return your SoundWare Sub to the factory, please ship it prepaid. After it has been repaired, we will return it freight prepaid in the United States and Canada.



For EU Customers Only

This symbol found on the product indicates that the product must not be disposed of with household waste. Instead, it may be placed in a separate collection facility for electronic waste or returned to a retailer when purchasing similar product. The producer paid to recycle this product. Doing this contributes to reuse and recycling, minimizes adverse effects on the environment and human health and avoids any fines for incorrect disposal.

INSTRUCCIONES DE SEGURIDAD IMPORTANTES



Este símbolo que aparece en el aparato indica peligros derivados de tensiones peligrosas.



Este símbolo que aparece en el aparato indica que el usuario debe leer todos los avisos de seguridad del manual del usuario.



Este símbolo que aparece en el aparato indica doble aislamiento.



¡Advertencia! Para reducir el riesgo de incendio o choque eléctrico, no exponga el aparato a la lluvia o a la humedad.



Este símbolo que aparece en el aparato indica que el aparato se debe colocar en un punto de recolección separada para desechos electrónicos y no debe ser arrojado junto con los residuos domésticos.

1. Lea estas instrucciones.
2. Guarde estas instrucciones.
3. Preste atención a todas las advertencias.
4. Siga todas las instrucciones.
5. No use este aparato cerca de agua.
6. Limpie únicamente con una tela seca.
7. No obstruya las aberturas para ventilación. Instale de acuerdo con las instrucciones del fabricante.
8. No instale cerca de fuentes de calor como radiadores, rejillas de calefacción, estufas u otros aparatos (incluidos amplificadores) que emitan calor.
9. No anule el propósito de seguridad del enchufe polarizado o de puesta a tierra. Un enchufe polarizado tiene dos patas, una más ancha que la otra. Un enchufe de puesta a tierra tiene dos patas y una tercera de puesta a tierra. La pata ancha o la tercera pata es para su seguridad. Si el enchufe provisto no encaja en el toma, consulte a un electricista para reemplazar el toma obsoleto.
10. Proteja el cable de alimentación para que no se pise ni se apriete, especialmente en los enchufes, en los receptáculos, y en el punto donde salen del aparato.
11. Utilice únicamente aditamentos o accesorios especificados por el fabricante.
12. Desenchufe el aparato durante tormentas eléctricas o cuando no se lo utilice durante períodos largos.
13. Todas las actividades de servicio técnico deben ser realizadas por personal de servicio calificado. Se requiere servicio técnico cuando el aparato se ha dañado de cualquier manera, por ejemplo por daño del cable de alimentación o del enchufe, derrame de un líquido o caída de objetos en el aparato, exposición del aparato a lluvia o humedad, o mal funcionamiento o caída del aparato.
14. Mantenga una distancia mínima de 2" (50mm) en el frente, la parte posterior y los lados del aparato, para que reciba suficiente ventilación. La ventilación no debe ser impedida cubriendo las aberturas para ventilación ni colocando sobre o alrededor del aparato elementos como periódicos, manteles, cortinas, etc.
15. No se deben colocar fuentes de llama abierta, como velas encendidas, sobre el aparato.
16. El aparato no se debe exponer a goteos ni salpicaduras. No se deben colocar objetos llenos de líquido, como floreros, sobre el aparato.
17. Ya sea el conector de entrada de potencia en la parte posterior del aparato o el enchufe de la pared debe permanecer accesible, para poder desconectar la potencia del aparato.
18. Para desconectar el aparato por completo de la red de CA, desconecte el cable de alimentación del receptáculo de CA.
19. El enchufe del cable de alimentación debe permanecer listo para funcionar.

Especificaciones

Rango de frecuencia: 40 Hz – 180 Hz

Potencia de amplificación: 100 vatios RMS con BassTrac®

Control de bajos: 8" (203mm) DCD

Dimensiones: (Alto x Ancho x Profundidad) 13^{15/16} x 12^{7/8} x 12^{7/8}"
(353 x 327 x 327mm)

Peso: 21 ½ lbs
(9,75kg)

Boston Acoustics busca continuamente mejorar y actualizar sus productos. Las especificaciones y detalles de construcción están sujetos a cambios sin previo aviso.

Introducción

SoundWare Sub de Boston Acoustics

Gracias por elegir Boston Acoustics. SoundWare Sub incorpora componentes de alta calidad que producen el famoso 'sonido de Boston'. El subwoofer está idealmente diseñado para ser usado en un sistema de cine en casa de alta calidad de canal 5.1 o en un sistema de música en estéreo. Es capaz de reproducir bajos profundos impresionantes y alta salida con cajas notablemente compactas. Además, cuenta con el circuito BassTrac® diseñado y patentado por Boston, el cual controla la señal de entrada al subwoofer y evita que su amplificador genere distorsión audible. La ventaja: el bajo se mantiene limpio y fuerte en cualquier nivel de sonido.

Según diseño, el aspecto de SoundWare Sub está a la altura del sonido que reproduce. Su diseño moderno y elegante proporciona una ventaja adicional - se puede usar como parlante frontal de primera línea con un llamativo perfil angular o puede ser fácilmente adaptado a una configuración hacia abajo. El gabinete listo para pintar le permite personalizar el aspecto de SoundWare Sub ya sea para combinarlo con su decoración o para que se destaque como un elemento escultural funcional en su ambiente.

Características

- Woofer con diseño Deep Channel® Design (DCD) de 8" para mejores bajos con menor potencia de amplificación
- Amplificador de 100 vatios RMS con circuitos BassTrac® para evitar la distorsión
- Diseño de gabinete angular que se adapta a posiciones esquinadas para un máximo refuerzo de los bajos
- Se puede utilizar en configuraciones frontales de primera línea o hacia abajo
- Gabinete listo para pintar para una fácil personalización de colores

Desembalaje del sistema

Desembale cuidadosamente el subwoofer. Si hay alguna señal de daños ocasionados por el transporte, comuníquese inmediatamente a su distribuidor y/o a su servicio de entrega. Conserve la caja de envío y los materiales de embalaje para una futura utilización. Asegúrese de guardar su recibo de compra en un lugar seguro, ya que puede ser requerido a los efectos de la garantía.

Configuración de SoundWare Sub

SoundWare Sub se entrega configurado en fábrica como un parlante frontal de primera línea. Si lo prefiere, puede convertirlo fácilmente a una configuración hacia abajo. Para usar SoundWare Sub en la configuración frontal de primera línea, colóquelo sobre la superficie del gabinete que lleva el logo de Boston. Se suministra una almohadilla de piso que se debe usar si el Sub se coloca sobre piso duro o sobre piso con alfombra o tapete delgado o sin fieltro. Si el Sub se coloca sobre un piso con alfombra gruesa, con fieltro, tal vez no sea necesario usar la almohadilla de piso.

Para volver a configurar SoundWare Sub quite la grilla del gabinete tomándola de los bordes hacia afuera para extraerla. Verá cuatro conos embutidos en el frente del gabinete, donde se ubicaban los postes de fijación de la grilla en su lugar. Atornille los cuatro pies suministrados en estos conos. Luego dé vuelta el Sub con cuidado por encima y colóquelo sobre los pies.

Precaución: No presione el cono del parlante hacia adentro mientras configura el Sub. Si lo hace se podrían causar daños que no están cubiertos por la garantía.

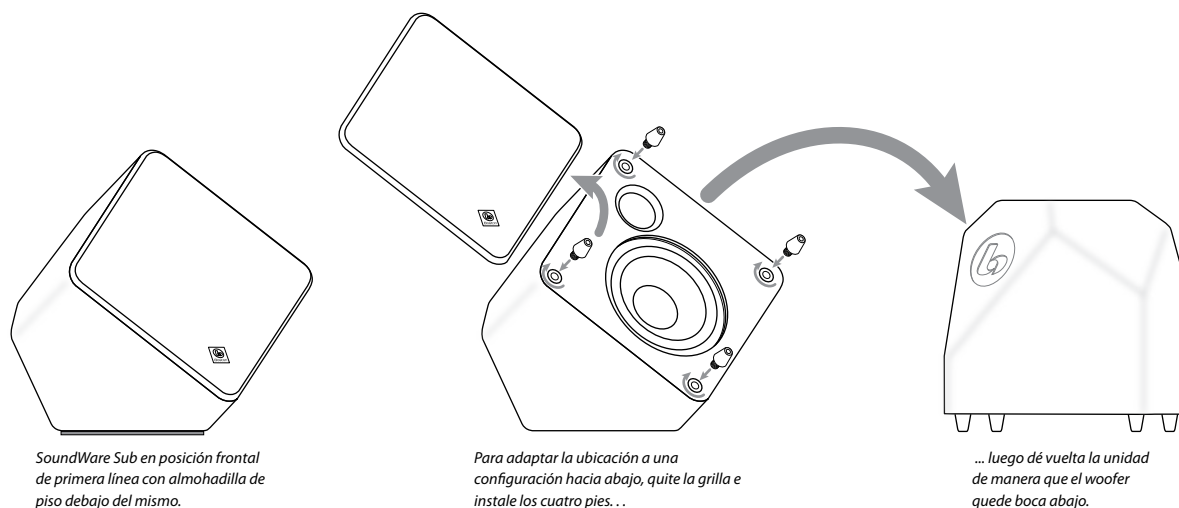

Colocación

Coloque el subwoofer junto a una pared o en una esquina, cerca de sus parlantes principales. El sonido suele ser mejor cuando el subwoofer se encuentra a menos de 15 pies (4,5m) de los parlantes principales. La transición de 24dB/octava aguda permite colocarlo más alejado de los parlantes principales, de ser necesario. Debido a que el oído no puede localizar las bajas frecuencias del subwoofer, los bajos parecen provenir de los parlantes principales. La experimentación es clave. Sin embargo, la mayoría de las posiciones en el ambiente funcionarán bien.

En nivel de salida de graves del subwoofer será distinto según se varíen las posiciones dentro del ambiente. Cuando se coloca cerca de paredes, se enfatiza el volumen. Cuando se coloca en una esquina, se logra la mayor salida de graves. Si se coloca totalmente alejado de las paredes, los bajos se pueden escuchar muy poco. Sin importar el nivel natural de graves en determinado ambiente, siempre existe la posibilidad de ajustar el nivel del subwoofer con el control de volumen incorporado. Si mueve el subwoofer puede ser necesario que ajuste los valores de control para obtener el mejor desempeño.

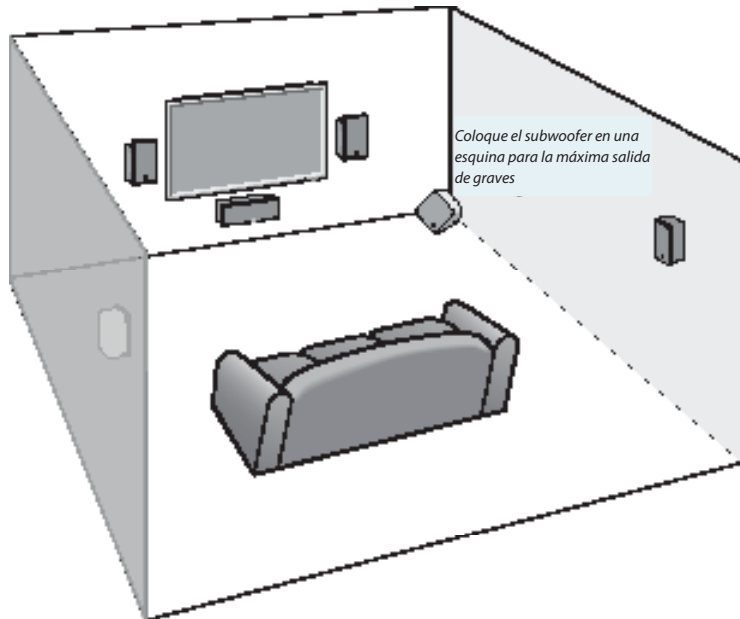

Importante: No coloque el subwoofer en un lugar donde pueda haber contacto entre el panel del amplificador y cortinas o muebles adyacentes.

Conexiones

Importante: Antes de conectar SoundWare Sub, asegúrese de que el interruptor de encendido del panel del amplificador se encuentre en posición "Off" (apagado) y que todos los otros componentes del sistema estén apagados. Compruebe también que el Sub y todos los otros componentes del sistema estén apagados cada vez que cambie las conexiones del sistema.

Conexión de alimentación

Conecte el cable de alimentación a la entrada de del panel del amplificador de SoundWare Sub. El cable directamente en el tomacorriente de la pa en cualquier otra salida de alimentación especifi No use cable prolongador a menos que se trate de un cable muy reforzado para aplicaciones de alta potencia. No use una barra de salidas de alimentación múltiples ni protector de sobrevoltaje a menos que tenga capacidad para manejar altos niveles de potencia. Si se utiliza una barra de alimentación o un protector de sobrevoltaje reforzado, no conecte ningún otro componente en la barra o el protector.

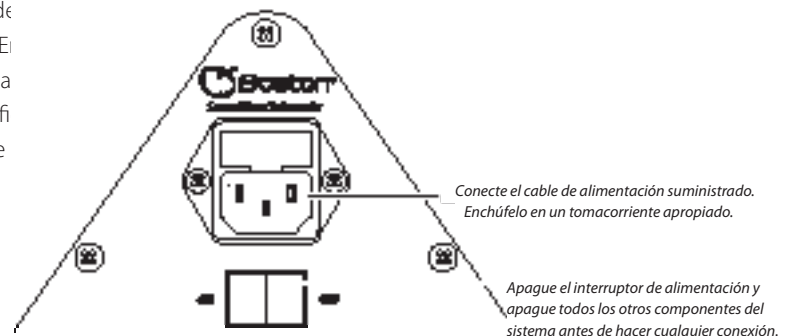

No conecte nunca el cable de alimentación de SoundWare Sub a un toma de alimentación auxiliar sobre otro componente. Estos tomacorrientes no suministran potencia adecuada ni el nivel de aislación requerido.

Advertencia: Si se conecta SoundWare Sub a una fuente de alimentación inadecuada aumenta el riesgo de incendio y daños a los componentes del sistema.

Entrada de la señal de audio

La señal de audio del sistema entra en el conector *Line In* (entrada de línea) del panel del amplificador de SoundWare Sub. En algunos sistemas esa señal proviene de un procesador de sonido envolvente o de un receptor de A/V con un subwoofer dedicado o salida de LFE. En otros sistemas la señal proviene de la salida de preamplificador a un componente de estéreo convencional.

Conexión al subwoofer o la salida de LFE del procesador de sonido envolvente o receptor de A/V: Los receptores de cine en casa digitales 5.1, 6.1 y 7.1 y los procesadores envolventes tienen un canal (el "1") que suministra una señal especial de baja frecuencia (LFE) contenida en bandas sonoras codificadas digitalmente. Los receptores Dolby® Pro Logic® y algunos receptores en estéreo tienen una salida similar.

Use un cable RCA estéreo (no incluido), tal como se muestra, para conectar la salida del subwoofer de LFE del receptor digital al conector *Line In* de SoundWare Sub.

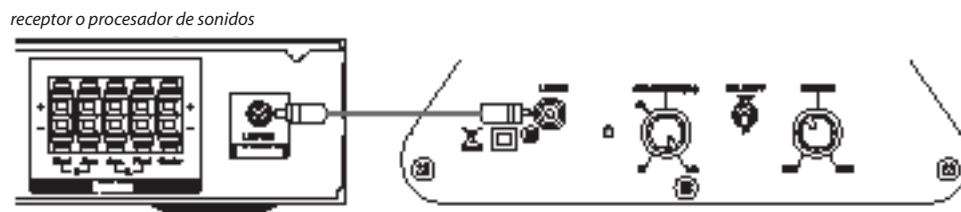

La señal de un subwoofer o salida de LFE se ha filtrado, por lo tanto contiene solamente sonido de muy baja frecuencia. En SoundWare Sub la transición no es necesaria. Gire el control de *Crossover* (transición) totalmente hacia arriba hasta la posición 180 Hz.

En este tipo de sistemas los ajustes de audio se controlan a través del receptor o del procesador de sonido. Habitualmente estos ajustes se realizan con menús en pantalla. Algunos de los ajustes que debe fijar incluyen:

Subwoofer On/Off (encendido/apagado) - Asegúrese de que la salida del subwoofer esté encendida.

Frecuencia de transición - Vea la siguiente sección "Configuración de los controles iniciales".

Volumen del subwoofer - Fije este valor en el punto medio del rango de control. Luego use el control de volumen de SoundWare Sub para hacer los ajustes finales. Si no puede obtener bajos suficientes del Sub, ajuste este control a un valor más alto.

Algunos receptores o procesadores de sonido pueden tener otros controles. Consulte el manual de instrucciones del receptor para ver información adicional.

Conexión con las salidas del preamplificador - Si la electrónica de su sistema no tiene una salida de subwoofer o LFE, puede conectar SoundWare Sub a una salida de preamplificador. Necesitará un adaptador en Y (no está incluido) para combinar las salidas izquierda y derecha del preamplificador. Conecte un cable RCA simple (no incluido) desde el adaptador en Y hasta *Line In* en el Sub.

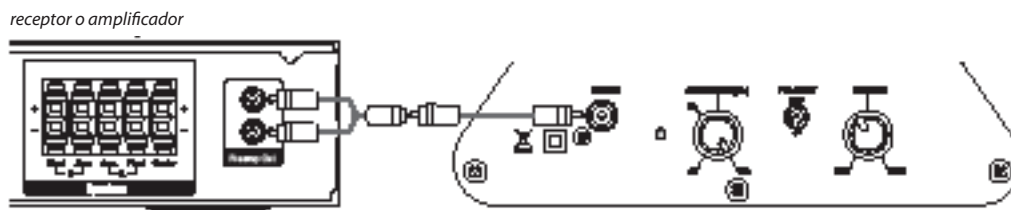

Funcionamiento

Después de hacer todas las conexiones del sistema, encienda el interruptor de encendido de SoundWare Sub. Observe el *Status LED* (LED de estado) del lado izquierdo del control de *Crossover* (transición). Cuando el Sub está conectado a un toma de alimentación se encenderá la luz roja para indicar el estado 'standby' (modo de ahorro de energía) o verde para indicar que el amplificador está encendido.

El amplificador de SoundWare Sub tiene un circuito "sensor de señal". Cuando *Line In*(entrada) recibe señal de audio el amplificador se enciende solo. Si no hay entrada de señal de audio el amplificador queda en modo Standby (ahorro de energía) después de unos minutos. De manera que lo único que necesita es alimentación eléctrica y señal de audio. El Sub se encarga del resto.

Ajustes de los controles

Es necesario ajustar la frecuencia de transición y el nivel de volumen del subwoofer para lograr una transición pareja y balanceada del parlante principal al subwoofer. Los ajustes de frecuencia de transición y volumen del subwoofer se pueden realizar mediante la electrónica del sistema (en los sistemas que tienen receptores de cine en casa o procesadores de sonido) o mediante los controles de SoundWare Sub. El control de *Polarity* (polaridad) de SoundWare Sub también afecta la transición acústica, pero a menudo de forma más sutil. Después de realizar la configuración de los controles básicos, se deben hacer los ajustes finales escuchando atentamente al sistema. Los controles son en cierta medida interactivos. Después de realizar el primer grupo de ajustes, use el sistema un rato con diversas fuentes de audio. Luego recorra nuevamente la secuencia de ajuste para ver si se pueden realizar mejoras adicionales.

Configuración de los controles iniciales

Con la electrónica del sistema **o** con el control de *Crossover* (transición) de SoundWare Sub, fije la frecuencia de transición del subwoofer alrededor de 10Hz por encima del límite de baja frecuencia de los parlantes principales del sistema. Si la frecuencia de transición se fija con la electrónica del sistema, gire el control de *Crossover*(transición) del Sub totalmente hacia arriba hasta la posición 180 Hz.

Gire el control de *Volume* (volumen) de SoundWare Sub hacia arriba hasta la mitad, aproximadamente en la posición de las 12 horas. Si la electrónica del sistema también tiene un control de volumen de subwoofer, fíjelo aproximadamente en la mitad de su rango de control.

Ajustes finales

La mejor configuración final de los controles de frecuencia de transición y volumen de control del subwoofer depende de muchos factores. La electrónica del sistema, la ubicación de los parlantes, el lugar desde donde se escucha y la acústica del ambiente son todos factores que afectan la configuración de los controles que producen los mejores resultados. Es necesario escuchar con atención y realizar los ajustes de los controles.

Elija diversas fuentes de sonido que tengan una gama amplia y equilibrada de sonidos - una línea de bajos pareja pero no predominante, cierto contenido vocal, variedad de instrumentos, un poco de percusión. Escuche las selecciones y ajuste el control de volumen de SoundWare Sub hasta que el sonido de los bajos esté equilibrado con el resto del rango de sonido. No fije el volumen de bajos demasiado alto para lograr un sonido "impresionante". Eso hará que los instrumentos y las voces suenen "turbias" o "espesas" y que con el tiempo se vuelvan tediosos.

Cuando logre un buen equilibrio entre parlante y subwoofer, escuche el rango de transición para sintonizar con precisión la frecuencia de transición. Para esta evaluación resultan útiles las voces masculinas graves. Escuche ciertas partes del sonido más bajo que parezcan destacarse. Esto indica que hay demasiada superposición entre los parlantes principales y el Sub. Trate de ajustar la frecuencia de transición aproximadamente 10Hz más abajo y vuelva a evaluar el sonido. A la inversa, si una parte del rango de sonido más bajo parece "débil" o "hueca", trate de ajustar la frecuencia de transición aproximadamente 10 Hz más arriba.

Mientras ajusta la frecuencia de transición también trate de cambiar la posición del interruptor de *Polarity* (polaridad). Esto puede hacer que la transición sea mejor o peor, o que tenga una diferencia relativamente pequeña. Escuche con atención y fije

este interruptor para producir los bajos más completos y dinámicos. El efecto del interruptor de **Polarity** (polaridad) será más audible en los instrumentos de percusión de baja frecuencia o en la música con una línea de repetición constante de bajos.

Mantenimiento y servicio

La caja de SoundWare Sub se puede limpiar con un trapo suave para quitar las huellas de los dedos o el polvo. Todas las conexiones de cableado deben inspeccionarse y limpiarse o establecerse de nuevo por lo menos una vez al año.

Si se produce algún problema, asegúrese de que todas las conexiones se han realizado adecuadamente y que están sujetas y limpias. En el caso de que sus parlantes necesiten servicio técnico, póngase en contacto con su distribuidor local de Boston Acoustics o visite www.bostonacoustics.com/dealers para conseguir un listado de los distribuidores de su zona.

Garantía Limitada

Boston Acoustics garantiza al comprador original de SoundWare Sub que no tendrá defectos de materiales ni de mano de obra en sus piezas mecánicas durante un período de 5 años desde la fecha de compra. El período de garantía de los componentes eléctricos es de 1 año.

Es responsabilidad suya instalarlos y utilizarlos de acuerdo con las instrucciones suministradas, proporcionar un transporte seguro hasta un representante de servicio autorizado de Boston Acoustics, y presentar la prueba de compra en forma de recibo de compra cuando sea necesario este servicio.

Quedan excluidos de esta garantía los daños que resulten del uso incorrecto, del mal uso, de una instalación inadecuada, de accidentes, del transporte, o de reparaciones/modificaciones que no sean realizadas por el representante de servicio autorizado de Boston Acoustics.

Esta garantía se limita al producto de Boston Acoustics y no cubre daños de equipos a fines. Esta garantía no cubre los costos de desinstalación o reinstalación. Esta garantía será nula cuando se haya retirado o borrado el número de serie. Esta garantía le otorga derechos legales específicos y también le podrían corresponder otros derechos que varían de un estado a otro.

Si cree que necesita servicio técnico

Primero, póngase en contacto con el distribuidor al cual ha comprado el producto. Si esto no es posible, escriba a:

Boston Acoustics, Inc.
D & M Holdings
100 Corporate Drive
Mahwah, NJ 07430 EE.UU.

O póngase en contacto con nosotros por correo electrónico a:

En EE.UU.: support@bostona.com
En Japón: ba_info@dm-holdings.com
En Asia Pacífico: service@dm-singapore.com

Le indicaremos de inmediato qué acción tomar. Si fuera necesario devolver su SoundWare Sub a fábrica, le pedimos que lo envíe con gastos de transporte pagados por adelantado. Después de la reparación, lo devolveremos con costos de transporte pagados sólo en Estados Unidos y Canadá.

Sólo para clientes de la UE



Este símbolo que aparece en el producto indica que el producto no debe ser eliminado junto con los residuos domésticos. Debe colocarse en un punto de recolección separada para desechos electrónicos o devuelto a un establecimiento minorista al comprar un producto similar. El fabricante ha pagado para que este producto se recicle. Esta práctica contribuye a la reutilización y el reciclado, minimiza los efectos adversos sobre el medio ambiente y la salud humana y evita la imposición de multas por eliminación incorrecta de residuos.

IMPORTANTI ISTRUZIONI DI SICUREZZA



Questo simbolo riportato sull'apparecchio indica pericoli derivanti da voltaggi pericolosi.



Questo simbolo riportato sull'apparecchio indica l'obbligo da parte dell'utente di leggere tutte le istruzioni di sicurezza illustrate nel manuale per l'uso.



Questo simbolo riportato sull'apparecchio indica la presenza di un doppio isolamento.



Avvertenza! Per ridurre il rischio di incendio o di scossa elettrica, non esporre l'apparecchio alla pioggia o all'umidità.



Questo simbolo riportato sull'apparecchio indica che l'apparecchio va smaltito in appositi punti di raccolta per rifiuti elettronici e non va gettato con i rifiuti domestici.

1. Leggere le presenti istruzioni.
2. Conservare le presenti istruzioni.
3. Rispettare tutte le avvertenze.
4. Seguire tutte le istruzioni.
5. Non utilizzare l'apparecchio vicino all'acqua.
6. Pulire unicamente con un panno asciutto.
7. Non ostruire le aperture di ventilazione. Installare il prodotto nel rispetto delle istruzioni del produttore.
8. Non installare il prodotto nei pressi di sorgenti di calore quali radiatori, caloriferi, stufe o altri dispositivi (inclusi gli amplificatori) che generano calore.
9. Non aggirare la sicurezza offerta dalla spina polarizzata o con messa a terra. Una spina polarizzata presenta due lame, di cui una è più larga dell'altra. Una spina con messa a terra presenta due lame ed un terzo polo deputato alla messa a terra. La lama ampia o il terzo polo sono forniti per la sicurezza dell'utilizzatore. Se la spina in dotazione non è adatta alla propria presa, rivolgersi ad un elettricista per richiedere la sostituzione della presa obsoleta.
10. Evitare che il cavo di alimentazione venga calpestato o compresso, in particolare in corrispondenza delle spine, dei connettori femmina e dei punti in cui escono dall'apparecchio.
11. Servirsi unicamente di accessori specificati dal produttore.
12. Scollegare l'apparecchio durante i temporali o quando non viene utilizzato per lunghi periodi di tempo.
13. Per qualsiasi lavoro di manutenzione, rivolgersi a personale di assistenza qualificato. L'assistenza tecnica è necessaria nel caso in cui l'apparecchio sia danneggiato, ad esempio per problemi a livello del cavo di alimentazione o della spina, in caso di rovesciamento di liquidi o di caduta di oggetti nell'apparecchio, o qualora questo sia stato esposto alla pioggia o all'umidità, presenti anomalie di funzionamento o sia caduto.
14. Rispettare una distanza minima di 50 mm dalle parti anteriore, posteriore e laterali dell'apparecchio per garantire una ventilazione sufficiente. La ventilazione non deve essere ostruita coprendo le apposite aperture oppure collocando sull'apparecchio o attorno ad esso giornali, tovaglie, tende, ecc.
15. Non collocare sull'apparecchio sorgenti a fiamma libera quali candele accese.
16. L'apparecchio non deve essere esposto a gocce o spruzzi. Non collocare sull'apparecchio oggetti, ad esempio vasi, riempiti con liquidi.
17. Garantire l'accesso al connettore di ingresso posto sul retro dell'apparecchio o alla presa a parete, in modo da consentire lo scollegamento dell'alimentazione dall'apparecchio stesso.
18. Per scollegare completamente questo apparecchio dalla rete di alimentazione CA, staccare la spina del cavo di alimentazione dal connettore femmina CA.
19. La spina di rete del cavo di alimentazione deve essere sempre facilmente accessibile.

Specifiche

Gamma di frequenza: 40 Hz – 180 Hz

Potenza dell'amplificatore: 100 watt RMS con BassTrac®

Driver dei bassi: 8" (203mm) DCD

Dimensioni: (H x L x P) 13¹⁵/₁₆ x 12⁷/₈ x 12⁷/₈"
(353 x 327 x 327mm)

Peso: 21 ½ lb
(9,75kg)

Boston Acoustics si impegna costantemente per aggiornare e migliorare i propri prodotti.

Le specifiche e i dettagli di costruzione sono soggetti a variazioni senza preavviso.

Introduzione

Boston Acoustics SoundWare Sub

Grazie per aver scelto Boston Acoustics. I subwoofer Soundware Sub incorporano componenti di alta qualità che producono il famoso suono Boston. Il subwoofer è l'ideale per l'uso in una soluzione canale 5.1 in un impianto home theater o stereo musicale di alta qualità. È in grado di riprodurre bassi dalla profondità impressionante e di ottenere elevate prestazioni da un corpo notevolmente compatto. Inoltre, è caratterizzato dal BassTrac®, un circuito proprietario concepito da Boston che traccia il segnale di ingresso al subwoofer e impedisce che l'amplificatore sia coinvolto da una distorsione udibile. I benefici: i bassi rimangono puliti e forti ad ogni volume di ascolto.

Il SoundWare Sub è stato concepito per avere un aspetto all'altezza del suo suono. Il suo design snello e moderno offre un ulteriore vantaggio: può essere utilizzato come altoparlante frontale o può essere facilmente trasformato in una configurazione downward-firing (rivolta verso il basso). La cassa da dipingere consente di personalizzare l'aspetto del SoundWare Sub in modo da intonarsi con l'arredamento o da emergere come elemento funzionale, scultoreo nella propria sala.

Caratteristiche

- Woofer da 8" Deep Channel® Design (DCD) in grado di ottenere più bassi da una minore potenza di amplificatore
- Amplificatore RMS da 100 watt dotato di circuiteria BassTrac® per la prevenzione della distorsione
- Grazie al suo design angolare, la cassa si adatta alle posizioni d'angolo per il massimo rinforzo dei bassi
- Può essere utilizzato con configurazione frontale o downfiring
- Cassa da dipingere per una facile personalizzazione cromatica

Disimballaggio del sistema

Effettuare con cautela il disimballaggio del subwoofer. Nel caso in cui si rilevino eventuali segni di danneggiamento durante il trasporto, contattare immediatamente il proprio rivenditore e/o servizio di consegna. Conservare il pacchetto di spedizione e i materiali di imballaggio per impieghi futuri. Conservare la ricevuta d'acquisto in un luogo sicuro in quanto può essere richiesta ai fini della garanzia.

Configurazione SoundWare Sub

La configurazione di fabbrica del SoundWare Sub è quella frontale. Se si preferisce, è possibile trasformarla facilmente in una configurazione downfiring. Per utilizzare il SoundWare Sub in configurazione frontale, collocarlo sulla superficie della cassa recante il logo Boston. Viene fornito un tappetino da utilizzarsi se si desidera collocare il Sub su un pavimento duro o su un pavimento che presenta un tappeto sottile e non imbottito. Se il Sub viene collocato su un pavimento che presenta un tappeto più spesso e imbottito, il tappetino può non servire.

Per riconfigurare il SoundWare Sub, rimuovere la griglia afferrandone i bordi ed estraendola dalla cassa. Si vedranno quattro recessi a livello della parte anteriore della cassa, dove si trovavano i supporti che tenevano la griglia in posizione. Avvitare a questo livello i quattro piedini in dotazione. Quindi, capovolgere con attenzione il Sub e appoggiarlo sui piedini.

Attenzione: Durante la configurazione del Sub, non spingere il cono dell'altoparlante: ciò potrebbe causare un danno non coperto dalla garanzia.

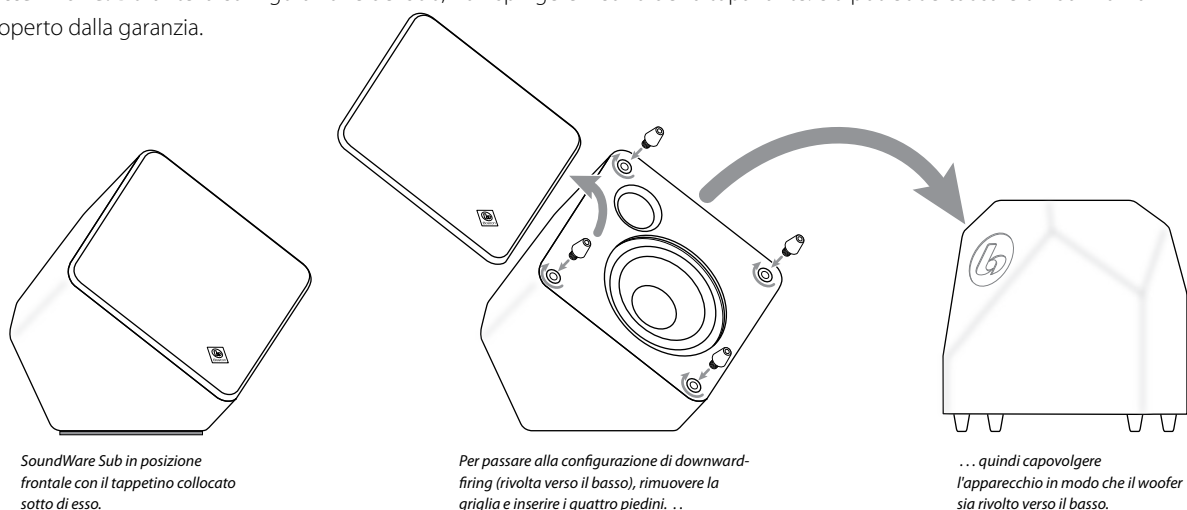

Collocazione

Collocare il subwoofer vicino a un muro o in un angolo in prossimità degli altoparlanti principali. Solitamente, il suono è migliore quando il subwoofer si trova entro 4,5 m dagli altoparlanti. L'acuto rolloff del crossover a 24dB/ottava consente un collocamento ad una distanza maggiore dagli altoparlanti, se necessario. Poiché l'orecchio non è in grado di localizzare le basse frequenze del subwoofer, i bassi sembrano comunque giungere dagli altoparlanti principali. Sperimentare varie collocazioni è fondamentale, tuttavia la maggior parte delle posizioni nella stanza funzioneranno bene.

Il livello dell'uscita dei bassi dal subwoofer varierà in base alle diverse collocazioni all'interno della stanza. Quando viene collocato vicino alle pareti, la sua intensità sonora viene enfatizzata. Una posizione d'angolo offre il massimo delle uscite dei bassi. Collocarlo completamente staccato dal muro può produrre bassi troppo scarsi. Indipendentemente dal livello naturale dei bassi nella stanza, sarà sempre possibile regolare il livello del subwoofer tramite il comando volume incorporato. Se si sposta il subwoofer può essere necessario regolare la configurazione dei comandi in modo da ottenere le migliori prestazioni.

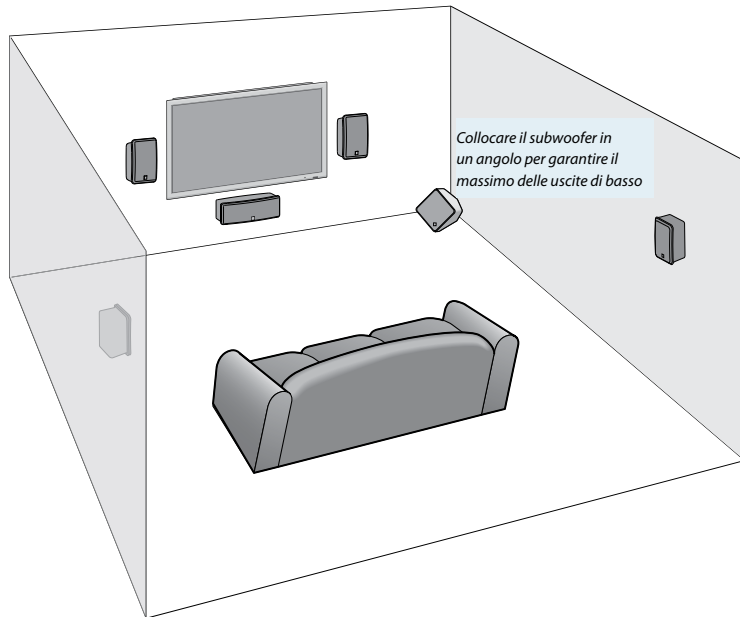

Importante! non collocare il subwoofer in un punto dove vi sia la possibilità di contatto tra il pannello dell'amplificatore e le tende e i mobili adiacenti.

Conessioni

Importante! prima di collegare il SoundWare Sub, assicurarsi che l'interruttore di alimentazione del pannello dell'amplificatore sia su "Off" e che tutti gli altri componenti del sistema siano spenti. Assicurarsi inoltre di spegnere il Sub e tutti gli altri componenti di sistema ogni volta che si cambiano i collegamenti all'interno del sistema stesso.

Collegamento dell'alimentazione

Collegare il cavo di alimentazione in dotazione all'ingresso di alimentazione del pannello dell'amplificatore del SoundWare Sub. Collegare il cavo direttamente ad una presa elettrica a muro o ad altre prese di alimentazione specifiche. Non servirsi di una prolunga a meno che non si tratti di un cavo molto robusto concepito per applicazioni ad elevata potenza. Non servirsi di prese multiple o di un dispositivo di protezione contro la sovracorrente, a meno che non siano in grado di sopportare elevati livelli di tensione. Se vengono utilizzate prese multiple o un dispositivo di protezione contro la sovracorrente, non collegarvi altri elementi.

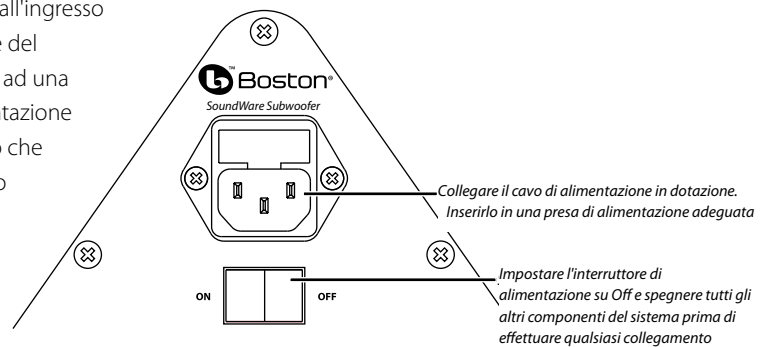

Mai collegare il cavo di alimentazione SoundWare Sub ad una presa di alimentazione ausiliaria o ad un altro componente. Tali prese di alimentazione non offrono quantità adeguate di alimentazione o il giusto isolamento richiesto.

Avvertenza! il collegamento del SoundWare Sub ad una fonte di alimentazione inadeguata aumenta il rischio d'incendio e di danno a livello dei componenti del sistema.

Ingresso segnale audio

Il segnale audio proveniente dal sistema viene convogliato al connettore di linea **Line In** a livello del pannello dell'amplificatore del SoundWare Sub. In alcuni sistemi tale segnale deriverà da un processore di suoni surround o da un ricevitore A/V dotato di un subwoofer specifico o un'uscita LFE. In altri sistemi, il segnale proverrà dall'uscita preamp di un componente stereo convenzionale.

Collegamento al Subwoofer o all'uscita LFE del processore di suoni surround o al ricevitore A/V: I ricevitori digitali home theater 5.1, 6.1 e 7.1 e i processori surround hanno un canale ("L".1") che fornisce un segnale speciale a bassa frequenza (LFE) contenuto in tracce sonore codificate digitalmente. I ricevitori Dolby® Pro Logic® e alcuni ricevitori stereo hanno un'uscita simile.

Utilizzare un cavo singolo RCA (non in dotazione), come illustrato, per collegare l'uscita subwoofer LFE del proprio ricevitore digitale al connettore di linea **Line In** del SoundWare Sub.

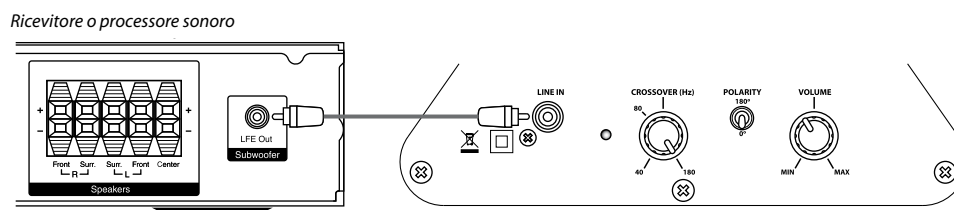

Il segnale proveniente da un'uscita subwoofer o LFE è stato filtrato in modo da contenere unicamente suoni a bassissima frequenza. Nel SoundWare Sub non è necessario il crossover. Girare il comando **Crossover** completamente, fino alla posizione da 180 Hz.

In questo tipo di sistema, le regolazioni audio sono controllate dal ricevitore o dal processore sonoro. Solitamente tali regolazioni vengono effettuate tramite menu su schermo. Alcune delle regolazioni da effettuare comprendono:

Subwoofer On/Off - Assicurarsi che l'uscita del subwoofer sia accesa.

Frequenza di Crossover - Si veda il prossimo paragrafo, "Configurazioni iniziali dei comandi".

Volume Subwoofer - Impostare questo comando a metà della gamma di controllo disponibile. Quindi servirsi del comando del volume del SoundWare Sub per apportare le regolazioni definitive. Se non si ottengono bassi a sufficienza dal Sub, alzare questa regolazione.

Alcuni ricevitori o processori sonori possono avere altri comandi. Consultare il manuale d'istruzioni del ricevitore per ulteriori informazioni.

Collegamento alle uscite Preamp – Se il sistema in vostro possesso non è dotato di un'uscita subwoofer o LFE, è possibile collegare il SoundWare Sub ad un'uscita preamp. Sarà necessario un adattatore a Y (non in dotazione) per combinare le uscite preamp sinistra e destra. Collegare un cavo singolo RCA (non in dotazione) dall'adattatore a Y all'ingresso **Line In** del Sub.

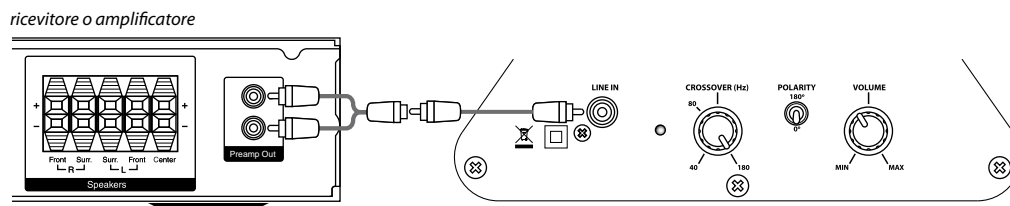

Funzionamento

Dopo aver effettuato tutti i collegamenti di sistema, accendere l'interruttore di alimentazione dal SoundWare Sub. Si veda il **LED di stato** alla sinistra del comando **Crossover**. Quando il Sub è collegato ad una presa di alimentazione, si accenderà di rosso per indicare che si trova in Standby o di verde per indicare che l'amplificatore è acceso.

L'amplificatore SoundWare Sub è dotato di un circuito a "captazione di segnale". Quando l'ingresso **Line In** riceve un segnale audio, l'amplificatore si accende. Se non vi sono segnali audio in ingresso, l'amplificatore entra in Standby dopo pochi minuti. Quindi tutto ciò che occorre fare è fornire alimentazione e un segnale audio. Il Sub si occupa del resto.

Regolazioni dei comandi

La frequenza e il livello di volume del crossover del subwoofer devono essere configurati per ottenere una transizione fluida e bilanciata dalla cassa principale al subwoofer. Le regolazioni della frequenza del crossover e del volume del subwoofer possono essere effettuate dall'elettronica del sistema (in sistemi dotati di ricevitori home theatre o processori sonori) oppure utilizzando i comandi del SoundWare Sub. Il comando **Polarità** del SoundWare Sub influisce a sua volta sulla transizione acustica, ma spesso in un modo più sottile. Una volta configurati i comandi fondamentali, le regolazioni finali dovrebbero essere effettuate ascoltando attentamente il sistema. I comandi sono piuttosto interattivi. Dopo aver effettuato la prima serie di regolazioni, servirsi del sistema per un po' di tempo con una serie di sorgenti audio diverse. Quindi effettuare nuovamente la sequenza di regolazione per vedere se possono essere apportati ulteriori miglioramenti.

Impostazioni iniziali dei comandi

Servendosi dell'elettronica del sistema **oppure** del comando **Crossover** del SoundWare Sub, impostare la frequenza di crossover del subwoofer circa 10 Hz più alta del limite di bassa frequenza delle casse principali del sistema. Se la frequenza di crossover è impostata dall'elettronica di sistema, alzare il comando **Crossover** del Sub fino a 180 Hz.

Girare il comando **Volume** del SoundWare Sub impostandolo circa a metà, a ore 12. Se l'elettronica di sistema presenta a sua volta un comando volume del subwoofer, impostarlo circa a metà della sua gamma di regolazione.

Regolazioni finali

Le migliori regolazioni della frequenza di crossover del subwoofer e del livello dei comandi del volume dipendono da numerosi fattori. L'elettronica del sistema, l'ubicazione delle casse, la posizione di ascolto e l'acustica della stanza influiscono sulla configurazione che produrrà i migliori risultati. Sono necessari un ascolto attento e la sregolazione dei comandi.

Scegliere numerose fonti sonore che presentino una gamma di suoni vasta ed equilibrata: una linea di basso costante, ma non predominante, alcuni contenuti vocali, una varietà di strumenti, alcune percussioni. Ascoltare i brani scelti e regolare il volume del SoundWare Sub v fino a quando i bassi non sono equilibrati con la rimanente gamma sonora. Non impostare il volume dei bassi troppo elevato per ottenere un suono "impressionante". Questo renderà il suono degli strumenti e delle voci "paludoso" o "spesso" e alla lunga diventerà noioso.

Una volta ottenuto un buon equilibrio tra la cassa principale e il subwoofer, ascoltare la gamma di transizione per affinare la frequenza di crossover. Le voci profonde maschili sono spesso un buon parametro per effettuare questa valutazione. Ascoltare le parti del suono più basso che sembrano spiccare. Ciò significa che vi è una sovrapposizione eccessiva tra le casse principali e il Sub. Cercare di regolare la frequenza di crossover abbassandola di circa 10 Hz e rivalutare il suono. Viceversa, se parte della gamma di suoni più bassi sembra "debole" o "vuota", provare ad alzare la frequenza di crossover di circa 10 Hz.

Mentre si regola la frequenza di crossover fsi può anche provare a modificare la posizione dell'interruttore **Polarità**. Questo può migliorare la transizione, peggiorarla o può esserci una scarsa differenza. Ascoltare attentamente e configurare questo interruttore in modo da fornire i bassi più pieni e dinamici. L'effetto dell'interruttore **Polarity** sarà soprattutto udibile a livello di strumenti a percussione a bassa frequenza o in caso di musica con una linea di basso che si ripete continuamente.

Manutenzione e servizi

Il corpo del SoundWare Sub può essere pulito servendosi di un panno morbido per rimuovere le impronte digitali o la polvere. Controllare, pulire o ridefinire tutte le connessioni cablate almeno una volta l'anno.

Nel caso di problemi, assicurarsi che tutte le connessioni siano effettuate in modo corretto, sicuro e pulito. Nel caso in cui gli altoparlanti necessitino di manutenzione, contattare il proprio rivenditore locale Boston Acoustics o visitare la pagina www.bostonacoustics.com/dealers per un elenco dei rivenditori nella propria zona.

Garanzia limitata

Boston Acoustics garantisce all'acquirente originale del subwoofer VPS 210 che questo non presenta alcun difetto nei materiali e nella fattura per un periodo di 5 anni dalla data dell'acquisto. Il periodo di garanzia per i componenti elettrici è di 1 anno.

In fase di richiesta di assistenza, è di responsabilità dell'acquirente l'installazione e l'impiego del dispositivo in conformità con le istruzioni fornite, al fine di fornire un trasporto sicuro e protetto presso un rappresentante di assistenza autorizzato Boston Acoustics, nonché di presentare eventuali prove d'acquisto sotto forma di documento di vendita.

La presente garanzia non include danni derivanti da abuso, cattivo uso, installazione non corretta, incidenti, spedizione o riparazioni/modifiche effettuate da personale non autorizzato da Boston Acoustics.

Questa garanzia è limitata al prodotto Boston Acoustics e non copre i danni di alcun dispositivo associato. Questa garanzia non copre i costi di rimozione o reinstallazione. Questa garanzia non è valida in mancanza del numero di serie del dispositivo. Questa garanzia fornisce all'utente diritti legali specifici e gli consente di fruire di altri diritti che variano da uno stato all'altro.

In caso di necessità di assistenza

Contattare innanzitutto il rivenditore presso il quale è stato acquistato il prodotto. Qualora ciò non fosse possibile, scrivere a:

Boston Acoustics, Inc.
D & M Holdings
100 Corporate Drive
Mahwah, NJ 07430 USA

O contattateci tramite e-mail all'indirizzo:

STATI UNITI: support@bostona.com

Giappone: ba_info@dm-holdings.com

Asia Pacifico: service@dm-singapore.com

Vi informeremo immediatamente su come procedere. Se è necessario restituire un altoparlante serie SoundWare Sub alla fabbrica, effettuare una spedizione prepagata. In seguito alla riparazione, ve lo restituiranno riparato e franco spedizione negli Stati Uniti e Canada.



Clienti UE

Questo simbolo riportato sul prodotto indica che il prodotto non può essere smaltito con i rifiuti domestici. Al contrario, esso deve essere smaltito tramite un sistema di smaltimento apposito per i rifiuti elettronici o restituito al rivenditore all'acquisto di un prodotto simile. Il produttore ha pagato per il riciclaggio di questo prodotto. In tal modo, è possibile contribuire al reimpiego e riciclaggio dei materiali, si riducono al minimo gli effetti indesiderati sull'ambiente e la salute umana e si evitano multe per uno smaltimento errato.

WICHTIGE SICHERHEITSANWEISUNGEN



Dieses am Gerät angebrachte Symbol weist auf die Gefahren durch Stromspannung hin.



Dieses am Gerät angebrachte Symbol weist den Benutzer darauf hin, alle Sicherheitsanweisungen in diesem Handbuch genau durchzulesen.



Dieses am Gerät angebrachte Symbol weist auf Doppelisolierung hin.



Warnung! Um die Gefahr von Brand oder elektrischem Schock zu reduzieren, halten Sie dieses Gerät von Regen und Feuchtigkeit fern.



Dieses am Gerät angebrachte Symbol weist darauf hin, dass das Gerät bei einer Sammelstelle für Elektronikschrott abgegeben muss und nicht mit dem Hausmüll entsorgt werden darf.

1. Lesen Sie diese Anweisungen durch.
2. Bewahren Sie diese Anweisungen auf.
3. Beachten Sie alle Warnungen.
4. Folgen Sie allen Anweisungen.
5. Verwenden Sie dieses Gerät nicht in der Nähe von Wasser.
6. Reinigen Sie es nur mit einem trockenen Tuch.
7. Blockieren Sie keine Ventilationsöffnungen. Nehmen Sie die Installation gemäß der Herstelleranweisungen vor.
8. Stellen Sie das Gerät nicht in die Nähe von Wärmequellen wie Heizkörper, Abluftgitter, Öfen oder anderen Apparaten (auch Verstärkern), die Hitze produzieren.
9. Beachten Sie die Sicherheitsrelevanz des Schukosteckers oder des gepolten Steckers. Ein gepolter Stecker verfügt über zwei flache Kontakte, einer breiter als der andere. Ein Schukostecker hat zwei flache Kontakte und einen dritten Kontaktstift. Der breitere Kontakt oder der dritte Kontaktstift dienen Ihrer Sicherheit. Wenn der mitgelieferte Stecker nicht in Ihre Steckdose passt, kontaktieren Sie einen Elektriker, um die veraltete Steckdose auszutauschen.
10. Achten Sie darauf, dass niemand auf das Netzkabel tritt und dass es nicht abgeklemmt wird. Besonders zu beachtende Stellen sind hierbei jene am Stecker, an Steckerleisten und am Anschluss zum Gerät.
11. Verwenden Sie nur vom Hersteller spezifizierte Ersatzteile und Zubehör.
12. Sie sollten bei Gewittern oder während längerer Zeiträume, in denen das Gerät unbenutzt bleibt, den Netzstecker herausziehen.
13. Lassen Sie alle Reparatur- oder Wartungsarbeiten von qualifiziertem Servicepersonal durchführen. Wartungsarbeiten sind nötig, wenn das Gerät in einer der folgenden Weisen beschädigt wurde: Beschädigung des Netzkabels oder Netzsteckers, Flüssigkeit oder ein Fremdkörper ist in das Geräteinnere eingedrungen, das Gerät war Regen oder Nässe ausgesetzt, das Gerät arbeitet trotz Einhaltung der Bedienungsanweisung nicht ordnungsgemäß oder das Gerät ist heruntergefallen.
14. Halten Sie einen Mindestabstand von 50 mm um die Vorder-, Rück- und Seitenteile des Geräts herum frei, um eine ausreichende Belüftung zu gewährleisten. Die Belüftung darf nicht durch ein Abdecken der Belüftungsöffnungen oder ein Platzieren von Zeitungen, Tischtüchern, Vorhängen usw. auf oder um das Gerät herum behindert werden.
15. Es sollten keine offenen Lichtquellen wie brennende Kerzen auf dem Gerät abgestellt werden.
16. Das Gerät sollte vor herabfallenden Tropfen oder Spritzern geschützt werden. Es sollten keine mit Flüssigkeit gefüllte Objekte wie z.B. Vasen auf dem Gerät abgestellt werden.
17. Es muss entweder die Stromversorgung an der Rückseite des Gerätes oder der Netzstecker zugänglich sein, damit das Gerät jederzeit von der Stromversorgung genommen werden kann.
18. Um dieses Gerät vollständig vom Netzstrom zu trennen, ziehen Sie den Netzstecker aus der Steckdose.
19. Der Netzstecker des Netzanschlusskabels muss leicht betriebsbereit bleiben.

Spezifikationen

Frequenzbereich: 40 Hz – 180 Hz

Verstärkerleistung: 100 Watt RMS-Leistung mit BassTrac®

Basstreiber: 8" (203 mm) DCD

Abmessungen: (H x B x T) 13¹⁵/₁₆ x 12⁷/₈ x 12⁷/₈"
(353 x 327 x 327 mm)

Gewicht: 21 ½ lbs
(9,75 kg)

Boston Acoustics ist ständig bestrebt, seine Produkte zu aktualisieren und zu verbessern. Spezifikationen und Konstruktionsdetails können ohne vorherige Ankündigung geändert werden.

Einleitung

Boston Acoustics SoundWare Sub

Vielen Dank, dass Sie sich für für Boston Acoustics entschieden haben. Der SoundWare Sub besteht aus qualitativ hochwertigen Komponenten, die den berühmten Boston-Sound erzeugen. Der Subwoofer eignet sich perfekt für den Einsatz in einem 5.1-Kanal Qualitätsheimkino oder -musiksystem. Das System verfügt über ein erstaunlich kompaktes Gehäuse und produziert beeindruckend tiefe Bässe und einen hohen Output. Darüber hinaus verfügt es über BassTrac®, eine von Boston selbst designte Schaltung, die dem Eingangssignal zum Subwoofer folgt und verhindert, dass sein Verstärker zu hörbaren Verzerrungen getrieben wird. Der Vorteil: der Bass bleibt in jeder Hörstufe sauber und stark.

Der SoundWare Sub wurde so konzipiert, dass er genauso gut aussieht, wie er klingt. Sein formschönes, modernes Design bietet zusätzliche Vorteile - er kann mit seinem markanten, eckigen Profil als Lautsprecher mit nach vorne abstrahlendem Bass verwendet werden oder einfach in eine Konfiguration mit nach unten abstrahlendem Bass verwandelt werden. Der anstrichfertige Korpus ermöglicht es Ihnen, die äußere Erscheinung des SoundWare Sub so zu gestalten, dass er sich in Ihre bestehende Innenausstattung einfügt oder als funktionelles, skulpturales Element in ihrem Raum heraussticht.

Ausstattung

- 8" Woofer im Deep Channel® Design (DCD) für mehr Bass mit weniger Verstärker-Power
- 100 Watt RMS-Verstärker mit verzerrungsarmer BassTrac®-Schaltung
- Eckiges Korpusdesign, lässt sich gut in Ecken einpassen und liefert so maximale Bassverstärkung
- Kann in Konfigurationen mit nach vorne und nach unten abstrahlendem Bass verwendet werden
- Anstrichfertiger Korpus für einfache Farbanpassung

Auspacken des Systems

Packen Sie die den Subwoofer vorsichtig aus. Sollten Sie Anzeichen eines Transportschadens feststellen, wenden Sie sich unverzüglich an den Händler und/oder Lieferservice. Bewahren Sie den Frachtkarton und das Verpackungsmaterial zur späteren Wiederverwendung auf. Achten Sie darauf, die Rechnung an einem sicheren Ort aufzubewahren, da Sie sie eventuell für Garantiezwecke später benötigen.

Konfiguration des SoundWare Sub

Der SoundWare Sub wird ab Fabrik als nach vorne abstrahlender Lautsprecher geliefert. Sie können ihn aber, falls Sie dies bevorzugen, problemlos in einen nach unten abstrahlenden Lautsprecher umkonfigurieren. Um den SoundWare Sub als nach vorne abstrahlenden Lautsprecher zu verwenden, stellen Sie ihn auf die Gehäuseoberfläche, an der das Boston-Logo angebracht ist. Falls der Sub auf einem harten Boden oder auf einem Boden mit dünnem oder ungepolstertem Teppich aufgestellt werden soll, verwenden Sie die mitgelieferte Bodenauflage. Wenn der Sub auf einem Boden aufgestellt werden soll, der mit dickerem, gepolstertem Teppich ausgelegt ist, ist die Bodenauflage normalerweise nicht nötig.

Um den SoundWare Sub zu rekonfigurieren, entfernen Sie die Lautsprecherabdeckung, indem Sie sie an den Ecken greifen und vom Gehäuse weg abziehen. Sie sehen vier Vertiefungen im Vorderteil des Gehäuses, wo die Stangen, die zur Befestigung der Abdeckung dienen, eingelassen waren. Drehen Sie die mitgelieferten Füße in diese Vertiefungen. Drehen Sie den Sub nun vorsichtig um und stellen ihn auf die Füße.

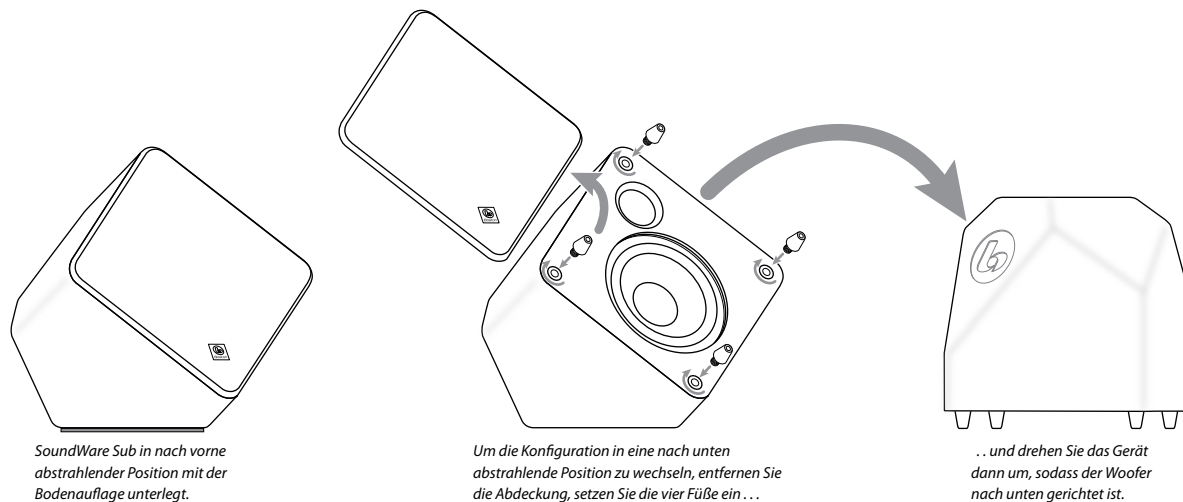

Achtung: Drücken Sie den Kegel des Lautsprchers während der Konfiguration des Sub nicht ein. Dies könnte zu Schäden führen, die von der Garantieleistung nicht abgedeckt werden.

Aufstellung

Stellen Sie den Subwoofer neben eine Wand oder in eine Ecke in der Nähe Ihrer Hauptlautsprecher. Der Klang ist für gewöhnlich dann am besten, wenn der Subwoofer sich innerhalb von 4,5 m Radius um die Hauptlautsprecher befindet. Durch den gestochen scharfen Crossover Roll-Off mit 24 dB/Oktave kann das Gerät wenn nötig auch weiter entfernt von den Hauptlautsprechern aufgestellt werden. Da das menschliche Ohr die niedrigen Frequenzen des Subwoofers nicht zuordnen kann, hört es sich trotzdem so an, als würde der Bass aus den Hauptlautsprechern kommen. Probieren Sie es am besten aus, die meisten Positionen im Raum werden gut funktionieren.

Das Niveau des Bassausgangs des Subwoofers variiert je nachdem, an welcher Stelle im Raum man ihn aufstellt. Wird er nahe einer Wand positioniert, wird die Lautstärke betont. Ein Aufstellen in der Ecke bietet den höchsten Bassausgang. Wird er ganz von der Wand weg gestellt, wird eventuell zu wenig Bass erzeugt. Ungeachtet des natürlichen Bass-Niveaus innerhalb des Raums haben Sie immer die Möglichkeit, den Subwoofer mit Hilfe der eingebauten Lautstärkekontrolle einzustellen. Wenn Sie den Subwoofer versetzen, müssen Sie eventuell die Reglereinstellungen neu anpassen, um die bestmögliche Leistung zu erzielen.

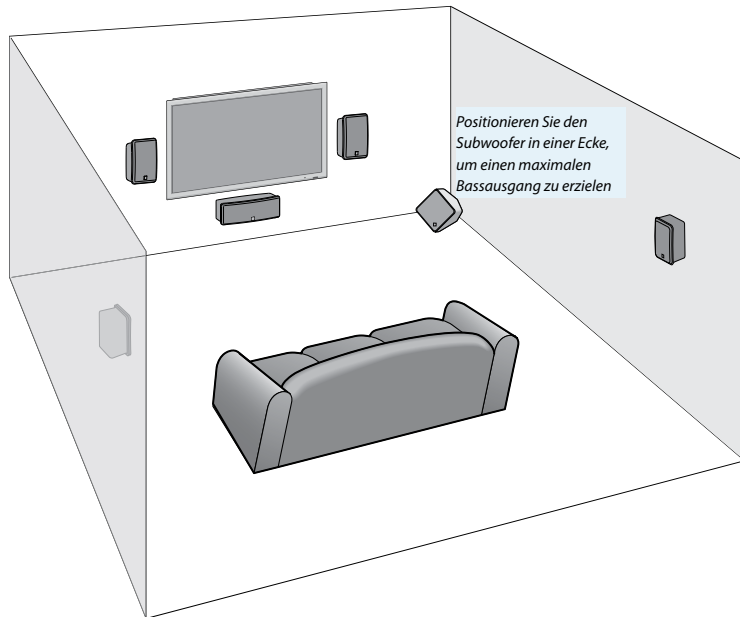

Wichtig: Stellen Sie den Subwoofer nie so auf, dass die Möglichkeit eines Kontakts zwischen dem Verstärkerpanel und angrenzenden Vorhängen oder Möbeln besteht.

Anschlüsse

Wichtig: Bevor Sie den SoundWare Sub anschließen, stellen Sie sicher, dass der Netzschalter am Verstärkerpanel auf "Off" steht und alle anderen Komponenten des Systems ebenfalls ausgeschaltet sind. Stellen Sie außerdem sicher, dass bei jeder Veränderung der Systemanschlüsse der Sub und alle anderen Systemkomponenten ausgeschaltet sind.

Netzanschluss

Schließen Sie das mitgelieferte Netzkabel an die Stromzufuhr des Verstärkerpanels des SoundWare Sub an. Stecken Sie das Kabel direkt in die Wandsteckdose oder eine andere geeignete Steckdose. Verwenden Sie kein Verlängerungskabel, es sei denn es handelt sich um ein Schwerlastkabel, das für den Hochleistungsbetrieb geeignet ist. Verwenden Sie keine Mehrfachsteckdose und keinen Überspannungsschutz, es sei denn sie eignen sich für hohe Leistungen. Wird eine Hochleistungsmehrfachsteckdose oder ein -überspannungsschutz verwendet, stecken Sie keine anderen Komponenten ein.

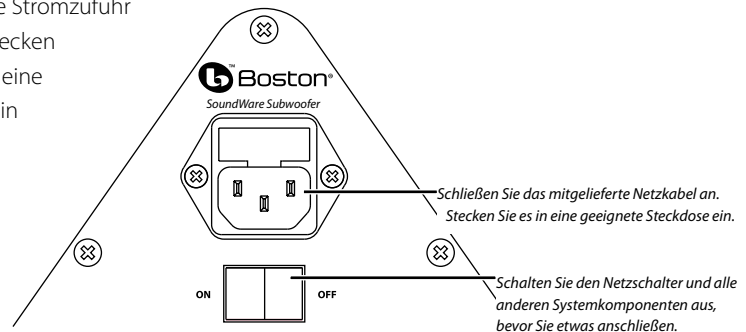

Stecken Sie das Kabel des SoundWare Sub niemals in eine Hilfssteckdose oder eine andere Komponente ein. Diese Steckdosen bieten nicht genügend Leistung oder die erforderliche Isolierung.

Warnung: Wenn Sie den SoundWare Sub an eine unzureichende Stromquelle anschließen, haben Sie eine erhöhte Brandgefahr und erhöhen das Risiko der Beschädigung von Systemkomponenten.

Eingang des Audiosignals

Das Audiosignal aus dem System wird über den **Line In**-Anschluss auf das Verstärkerpanel des SoundWare Sub übertragen. In einigen Systemen kommt dieses Signal aus einem Surround Sound Prozessor oder einem A/V-Receiver, der über einen eigenen Subwoofer- oder LFE-Ausgang verfügt. In anderen Systemen kommt das Signal aus dem Preamp-Ausgang einer konventionellen Stereo-Komponente.

Anschluss an den Subwoofer oder den LFE-Ausgang eines Surround Sound Prozessors oder A/V-Receiver: Digitale 5.1-, 6.1- und 7.1-Heimkinoreceiver und Surround-Prozessoren verfügen über einen Kanal (den ".1"), der ein spezielles Niedrigfrequenzsignal (LFE) liefert, das in digital verschlüsselten Soundtracks enthalten ist. Dolby® Pro Logic® Receiver und einige Stereo-Receiver verfügen über einen ähnlichen Ausgang

Verwenden Sie ein RCA-Kabel (nicht im Lieferumfang enthalten) wie dargestellt, um den LFE-Subwoofer-Ausgang ihres Digital-Receiver an den **Line In**-Anschluss des SoundWare Sub anzuschließen.

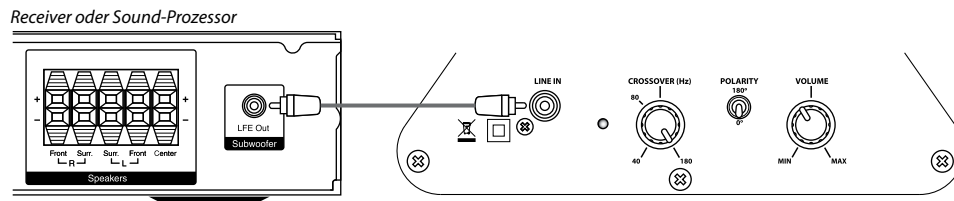

Das Signal eines Subwoofers oder LFE-Ausgangs wurde gefiltert, sodass es nur Töne mit niedriger Frequenz enthält. Die Frequenzweiche (Crossover) im SoundWare Sub wird nicht benötigt. Drehen Sie den **Crossover**-Regler ganz hoch bis auf 180 Hz.

In dieser Art von System werden die Audioanpassungen vom Receiver oder Sound-Prozessor gesteuert. Normalerweise werden diese Anpassungen über Bildschirmmenüs vorgenommen. Einige der Anpassungen, die Sie vornehmen sollten:

Subwoofer On/Off - Stellen Sie sicher, dass der Subwoofer-Ausgang eingeschaltet ist.

Crossover Frequency - Informationen hierzu finden Sie in einem der folgenden Abschnitte "Grundlegende Reglereinstellungen".

Subwoofer Volume - Stellen Sie diesen Regler auf einen mittleren Wert. Benutzen Sie dann den Lautsärkereglers des SoundWare Sub, um eine endgültige Einstellung vorzunehmen. Wenn der Sub Ihnen nicht genügend Bass liefert, stellen Sie diesen Regler auf einen höheren Wert ein.

Einige Receiver oder Sound-Prozessoren haben möglicherweise andere Regler. Weitere Informationen finden Sie im Benutzerhandbuch Ihres Receivers .

Connecting to Preamp Outputs – Wenn die Elektronik in Ihrem System keinen Subwoofer- oder LFE-Ausgang hat, können Sie den SoundWare Sub an einen Preamp-Ausgang anschließen. Sie benötigen einen Y-Adapter (nicht im Lieferumfang enthalten), um die linken und rechten Preamp-Ausgänge zu verbinden. Verbinden Sie ein einzelnes RCA-Kabel (nicht im Lieferumfang enthalten) vom Y-Adapter mit dem **Line In** des Sub.

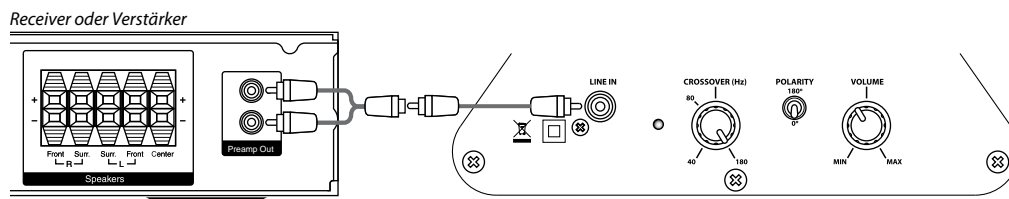

Betrieb

Nachdem Sie alle Systemanschlüsse vorgenommen haben, schalten Sie den Netzschalter des SoundWare Sub an. Achten Sie auf die **Status-LED** links vom **Crossover**-Regler. Wenn der Sub an eine Steckdose angeschlossen ist, leuchtet das rote Licht, um den Standby-Status anzuzeigen oder das grüne Licht, um anzuzeigen, dass der Verstärker eingeschaltet ist.

Der SoundWare Sub Verstärker verfügt über eine "Signalerkennungs"-Schaltung. Wenn der **Line In**-Eingang ein Audiosignal erhält, schaltet sich der Verstärker von selbst ein. Wenn kein Signaleingang besteht, schaltet der Verstärker nach einigen Minuten in den Standby-Modus. Sie müssen also nur Strom und ein Audiosignal liefern. Der Sub kümmert sich um den Rest.

Reglereinstellungen

Die Trennfrequenz und der Lautstärkepegel des Subwoofers müssen eingestellt werden, damit ein weicher und ausgeglichener Übergang von Lautsprecher zu Subwoofer möglich ist. Die Trennfrequenz und der Lautstärkereglere des Subwoofers können über die Systemelektronik eingestellt werden (bei Systemen, die über Heimkino-Receiver oder Sound-Prozessoren verfügen) oder mithilfe der Regler des SoundWare Sub. Der **Polarity**-Regler des SoundWare Sub beeinflusst außerdem den akustischen Übergang, jedoch häufig auf subtilere Art. Nachdem die grundlegenden Reglereinstellungen vorgenommen wurden, sollten die Feineinstellungen durchgeführt werden, bei denen genau auf das System gehört werden muss. Die Regler sind gewissermassen interaktiv. Nachdem Sie die erste Serie von Anpassungen vorgenommen haben, verwenden Sie das System eine Zeit lang mit unterschiedlichen Audioquellen. Danach sollten sie erneut durch die Anpassungsroutine gehen, um festzustellen, ob weitere Verbesserungen erzielt werden können.

Grundlegende Reglereinstellungen

Verwenden Sie entweder die Systemelektronik **oder** den **Crossover**-Regler des SoundWare Sub, um die Trennfrequenz des Subwoofers um etwa 10 Hz höher einzustellen, als die Frequenzuntergrenze der Lautsprecher im System. Wenn die Trennfrequenz von der Systemelektronik eingestellt wird, drehen Sie den **Crossover**-Regler des Sub ganz auf 180 Hz auf. Drehen Sie den **Volume**-Regler des SoundWare Sub um eine halbe Umdrehung, etwa auf die Position auf 12 Uhr. Wenn die Systemelektronik auch über einen Lautstärkereglere für den Subwoofer verfügt, stellen Sie diesen etwa auf den Mittelwert ein.

Letzte Anpassungen

Die optimalen letzten Anpassungen der Trennfrequenz und Lautstärkereglere des Subwoofers hängen von verschiedenen Faktoren ab. Von der Systemelektronik, wo die Lautsprecher aufgestellt werden, von wo aus Sie zuhören und schließlich von der Raumakustik. Alle diese Faktoren haben einen Einfluss darauf, welche Reglereinstellungen die besten Ergebnisse liefern. Dafür müssen Sie genau zuhören und vorsichtige Anpassungen vornehmen.

Wählen Sie unterschiedliche Audioquellen aus, die über einen ausgeglichenen, breiten Klangumfang verfügen. Darin sollten eine gleichmäßige, aber nicht vorherrschende Bassline, einige Vocals, unterschiedliche Instrumente und etwas Percussion enthalten sein. Hören Sie sich die Auswahl an und passen Sie dabei die Lautstärke des SoundWare Sub an, bis der Bass mit dem Rest des Klangumfangs harmonisiert. Stellen Sie die Lautstärke des Basses nicht zu hoch ein, um einen "beeindruckenden" Sound zu erreichen. Dadurch klingen Instrumente und Stimmen "schwammig" oder "breit", was auf die Dauer ermüdend wirken kann.

Sobald Sie eine gute Balance zwischen Lautsprecher und Subwoofer erzielt haben, hören Sie genauer auf den Übergangsbereich, um die Feinabstimmung der Trennfrequenz vorzunehmen. Tiefe männliche Stimmen eignen sich meist am besten für diese Beurteilung. Hören Sie auf bestimmte Teile der tieferen Klänge, die hervorstechen. Dies zeigt an, dass zu viel Überlagerung zwischen den Hauptlautsprechern und dem Sub besteht. Versuchen Sie, die Trennfrequenz um etwa 10 Hz herunterzudrehen und beurteilen Sie den Sound erneut. Umgekehrt, wenn ein Teil des höheren Klangs "schwach" oder "hohl" erscheint, versuchen Sie, die Trennfrequenz um etwa 10 Hz höher zu stellen.

Während Sie die Trennfrequenz einstellen, versuchen Sie auch, die Position des **Polarity**-Schalters zu verändern. Dadurch kann der Übergang verbessert oder verschlechtert werden, es kann aber auch einen nur kaum merkbaren Einfluss haben. Hören Sie genau hin und stellen Sie diesen Schalter dann so ein, dass der vollste, dynamischste Bass ertönt. Der Effekt des **Polarity**-Schalters ist bei Percussion-Instrumenten mit niedriger Frequenz oder Musik mit einer sich ständig wiederholenden Bassline am deutlichsten zu hören.

Wartung und Kundendienst

Das Gehäuse des SoundWare Sub kann mit einem weichen Tuch gereinigt werden, mit dem Sie Fingerabdrücke entfernen und Staub abwischen können. Alle Kabelverbindungen sollten wenigstens einmal im Jahr inspiziert und gereinigt oder erneuert werden.

Falls ein Problem auftritt, überprüfen Sie, ob alle Kabel angeschlossen sind. Für den Fall, dass Ihr Lautsprecher eine Wartung benötigt, wenden Sie sich an ihren örtlichen Boston Acoustics Händler oder besuchen Sie www.bostonacoustics.com/dealers, wo sie eine Liste von Händlern in Ihrer Nähe finden.

Eingeschränkte Garantie

Boston Acoustics garantiert dem Erstkäufer des SoundWare Sub für einen Zeitraum von 5 Jahren ab Kaufdatum, dass dessen mechanische Teile frei sind von Materialfehlern und Verarbeitungsmängeln. Die Garantiedauer für die elektrischen Komponenten beträgt 1 Jahr.

Ihre Verantwortung besteht darin, sie entsprechend der beigefügten Anleitung zu installieren und zu betreiben, sie sicher bei einer autorisierten Boston Acoustics Service-Vertretung anzuliefern und den Kauf durch Vorlage des Verkaufsbelegs nachzuweisen, falls Garantieleistungen in Anspruch genommen werden.

Von dieser Garantie ausgeschlossen sind Schäden, die auf Missbrauch, unsachgemäße Installation, Unfall, Fracht oder Reparaturen/Modifikationen zurückzuführen sind, die von jemand anderem als einer autorisierten Boston Acoustics Service-Vertretung durchgeführt wurden.

Diese Garantie ist auf das Boston Acoustics Produkt beschränkt und erstreckt sich nicht auf etwaige damit verbundene Anlagen. Diese Garantie erstreckt sich nicht auf die Kosten für Entfernung oder Neuinstallation. Diese Garantie ist wirksam, falls die Seriennummer entfernt oder unleserlich ist. Diese Garantie räumt Ihnen besondere Rechte ein und Sie haben unter Umständen weitere Rechte, die von Staat zu Staat variieren.

Falls ein Kundendienst notwendig erscheint:

Nehmen Sie zunächst Kontakt mit dem Händler auf, bei dem Sie das Produkt gekauft haben. Falls das nicht möglich ist, schreiben Sie an:

Boston Acoustics, Inc.
D & M Holdings
100 Corporate Drive
Mahwah, NJ 07430 USA

Oder kontaktieren Sie uns per E-Mail unter:

US: support@bostona.com
Japan: ba_info@dm-holdings.com
Asien und Pazifik: service@dm-singapore.com

Wir werden Ihnen umgehend mitteilen, wie Sie weiter vorgehen sollten. Falls es notwendig sein sollte, Ihren SoundWare Sub an den Hersteller zurückzusenden, so versenden Sie ihn bitte frei. Nach der Reparatur werden wir ihn in den USA und in Kanada ebenfalls frei an Sie zurücksenden.



Nur für Kunden in der EU

Dieses auf dem Produkt angebrachte Symbol weist darauf hin, dass das Produkt nicht mit dem Hausmüll entsorgt werden darf. Es muss bei einer Sammelstelle für Elektronikschrott abgegeben oder dem Händler zurückgegeben werden, wenn ein ähnliches Produkt erworben wird. Der Hersteller hat für das Recycling dieses Produktes bezahlt. Dies trägt zur Wiederverwertung und zum Recycling bei, minimiert schädliche Auswirkungen auf die Umwelt und die menschliche Gesundheit und vermeidet Geldbußen für unsachgemäße Entsorgung.

INSTRUCTIONS DE SÉCURITÉ IMPORTANTES



Ce symbole apposé sur l'appareil indique des tensions dangereuses.



Ce symbole apposé sur l'appareil indique à l'utilisateur qu'il doit lire l'ensemble des instructions de sécurité mentionnées dans le manuel de l'utilisateur.



Ce symbole apposé sur l'appareil indique une double isolation.



Avertissement ! Pour réduire les risques d'incendie ou de choc électrique, n'exposez pas cet appareil à la pluie ou à l'humidité.



Ce symbole apposé sur l'appareil indique que ce dernier doit être mis au rebut dans une installation de collecte séparée destinée aux déchets électroniques et non jeté avec les ordures ménagères.

1. Lisez les présentes instructions.
2. Conservez les présentes instructions.
3. Respectez tous les avertissements.
4. Suivez toutes les instructions.
5. N'utilisez pas cet appareil à proximité d'un liquide.
6. Nettoyez l'appareil uniquement avec un chiffon sec.
7. N'obturez pas les ouvertures d'aération. Installez l'appareil en accord avec les instructions du fabricant.
8. N'installez pas l'appareil à proximité d'une source de chaleur, telle qu'un radiateur, une bouche de chaleur, une cuisinière ou autre appareil (y compris des amplificateurs) qui dégage de la chaleur.
9. Ne désactivez pas le dispositif de sécurité de la prise de terre ou de la prise polarisée. Une prise polarisée est équipée de deux fiches, l'une étant plus large que l'autre. Une prise de terre est équipée de trois fiches dont l'une est une fiche de terre. La fiche large ou troisième fiche est installée pour des raisons de sécurité. Si la prise fournie ne correspond pas à votre prise murale, consultez un électricien pour remplacer cette prise murale inadaptée.
10. Protégez le cordon d'alimentation (personne ne doit marcher dessus et il ne doit pas être pincé, en particulier au niveau des prises), les prises de courant et le point où les prises sortent de l'appareil.
11. Utilisez uniquement les accessoires recommandés par le fabricant.
12. Débranchez l'appareil pendant les orages ou pendant les périodes prolongées de non-utilisation.
13. Consultez un professionnel qualifié pour toutes les réparations. L'appareil doit être réparé quand il a été endommagé, notamment si le cordon d'alimentation ou la prise sont abîmés, si un liquide a été renversé ou si des objets sont tombés sur l'appareil, si l'appareil a été exposé à la pluie ou à l'humidité, s'il ne fonctionne pas correctement, ou s'il est tombé.
14. Conservez une distance minimale de 50mm tout autour de l'appareil afin d'assurer une aération adéquate. L'aération ne doit pas être bloquée en obturant les ouvertures d'aération ou en plaçant sur ou à côté de l'appareil des objets tels que des journaux, des nappes, des rideaux, etc.
15. Aucune flamme nue, notamment des bougies allumées, ne doit être placée sur l'appareil.
16. L'appareil ne doit pas être exposé à un suintement ou des éclaboussures d'eau. Aucun objet rempli de liquide, tel qu'un vase, ne doit être posé sur l'appareil.
17. Soit le connecteur d'entrée d'alimentation situé à l'arrière de l'appareil, soit la prise d'alimentation murale doit rester accessible afin de pouvoir couper l'alimentation de l'appareil.
18. Pour déconnecter totalement cet appareil du secteur CA, débranchez le cordon d'alimentation de la prise murale CA.
19. La prise de secteur du cordon d'alimentation doit toujours être en état de marche.

Spécifications

Plage de fréquence : 40 Hz – 180 Hz

Puissance de l'amplificateur : 100 watts RMS avec BassTrac®

Haut-parleur de basse : DCD 203mm

Dimensions : (H x L x P) 13¹⁵/₁₆ x 12⁷/₈ x 12⁷/₈"
(353 x 327 x 327mm)

Poids : 21 ½ lbs
(9.75kg)

Boston Acoustics s'efforce d'actualiser et d'améliorer constamment ses produits.

Les spécifications et les informations détaillées sur la construction peuvent être modifiées sans préavis.

Introduction

Caisson de basse SoundWare de Boston Acoustics

Nous vous remercions d'avoir choisi Boston Acoustics. Le caisson de basse SoundWare contient des composants de haute qualité qui produisent le fameux son Boston. Il est parfaitement adapté à un système de musique stéréo ou un home-cinéma de haute qualité avec canal 5.1. Ce caisson de basse est capable de générer des basses profondes et impressionnantes, ainsi qu'une sortie élevée pour une enceinte étonnamment compacte. En outre, il dispose du système BassTrac®, un circuit conçu par Boston qui suit le signal d'entrée vers le caisson de basse et empêche son amplificateur d'engendrer une distorsion sonore. L'avantage : les basses restent claires et solides quel que soit le volume.

L'apparence du caisson de basse SoundWare est aussi belle que le son qu'il produit. Sa conception mince et moderne apporte un avantage supplémentaire : il peut servir de haut-parleur à projection vers l'avant avec un profil angulaire étonnant, ou il peut être facilement modifier pour une configuration de projection vers le sol. L'enceinte prête à peindre vous permet de personnaliser l'apparence du caisson de basse pour l'adapter à votre décoration ou pour qu'il ressorte tel une sculpture dans votre salle à manger.

Caractéristiques

- Haut-parleur de graves Deep Channel® Design (DCD) de 20 cm pour renforcer les basses sans augmenter la puissance de l'amplificateur
- Amplificateur RMS de 100 watts avec circuit anti-distorsion BassTrac®
- Enceinte angulaire qui s'installe dans un coin pour renforcer les basses au maximum
- Peut être utilisé en configuration de projection vers l'avant ou vers le sol
- Enceinte prête à peindre pour une personnalisation aisée

Déballage du système

Déballer soigneusement le caisson de basse. En cas de dommages évidents pendant le transport, veuillez contacter immédiatement le revendeur et/ou le service de livraison. Conservez le carton et les matériaux d'emballage pour une utilisation ultérieure. Veuillez conserver votre facture dans un endroit sûr car elle vous sera demandée pour la garantie.

Configuration du caisson de basse SoundWare

À la sortie de l'usine, le caisson de basse SoundWare est configuré avec une projection vers l'avant. Si vous le souhaitez, vous pouvez facilement le configurer avec une projection vers le sol. Pour utiliser le caisson de basse SoundWare avec une projection vers l'avant, tournez-le et posez-le sur la surface qui porte le logo Boston. Un patin est fourni et doit être utilisé si le caisson est placé sur un sol dur ou une moquette fine ou un tapis. Si le caisson est installé sur un sol recouvert d'une moquette épaisse, le patin peut s'avérer inutile.

Pour reconfigurer le caisson de basse SoundWare, retirer la grille en attrapant les bords et en tirant. Vous constaterez la présence de quatre orifices sur l'avant de l'enceinte, là où les broches de la grille étaient enfoncées. Vissez les quatre pieds fournis dans ces orifices. Puis, retournez doucement le caisson et posez-le sur les pieds.

Attention : n'appuyez pas sur la membrane du haut-parleur pendant le changement de configuration car le caisson de basse pourrait subir des dommages non couverts par la garantie.

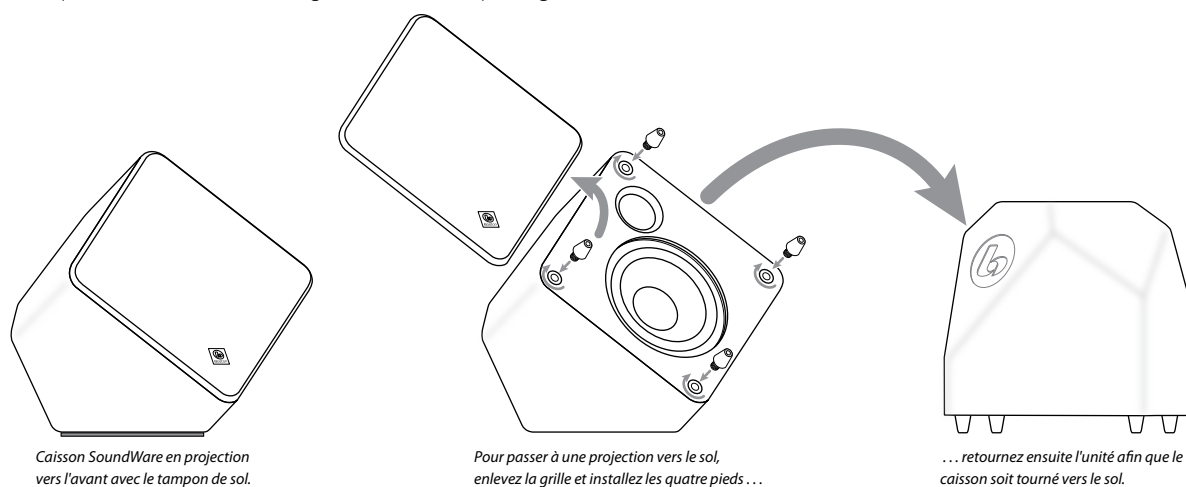

Positionnement

Placez le caisson de basse près d'un mur ou dans un coin près de vos enceintes principales. En général, le son est optimal quand le caisson de basse est à 4,5m des enceintes principales. L'affaiblissement marqué du chevauchement 24dB/octave permet d'installer le caisson de basse plus loin des enceintes principales si nécessaire. Étant donné que l'oreille est incapable de percevoir les basses fréquences du caisson, les basses semblent toujours venir des enceintes principales. L'expérimentation est la clé. Cependant, vous pouvez installer le caisson de basse n'importe où dans la pièce.

Le niveau de sortie des basses provenant du caisson de basse varie selon le positionnement dans la pièce. Quand il est placé près des murs, son intensité est accentuée. L'installation dans un coin génère une sortie de basses optimale. L'installation loin des murs peut entraîner des basses trop faibles. Quel que soit le niveau naturel des basses dans la pièce, vous pourrez toujours ajuster le niveau du caisson de basse à l'aide de la commande de volume intégrée. Si vous déplacez le caisson de basse, vous devrez peut-être régler les commandes pour obtenir une performance optimale.

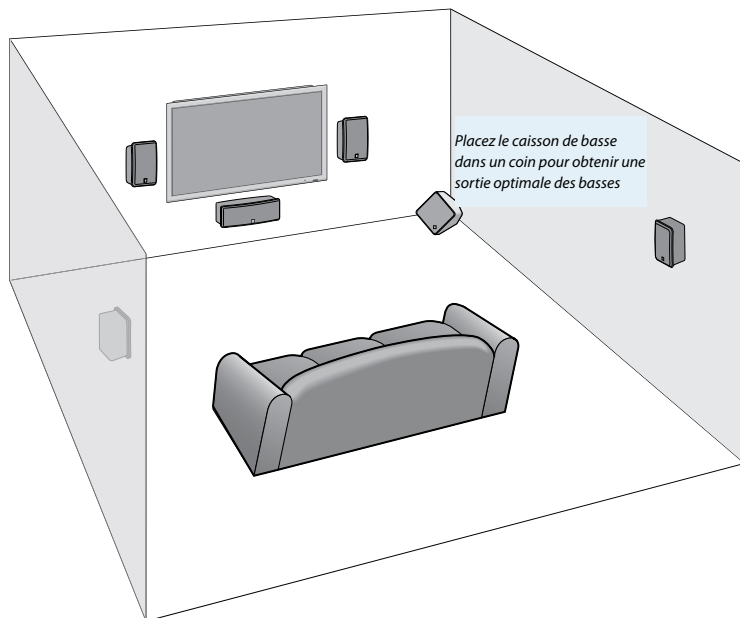

Important : ne placez pas le caisson de basse à un endroit où le panneau d'amplificateur risque d'être en contact avec des rideaux ou des meubles.

Branchements

Important : avant de brancher le caisson de basse SoundWare, vérifiez que l'interrupteur d'alimentation situé sur le panneau d'amplificateur est réglé sur « Off » (arrêt) et que tous les autres composants du système sont éteints. Vérifiez également que le caisson de basse et les autres composants du système sont éteints dès que vous modifiez les branchements.

Branchement électrique

Branchez le cordon d'alimentation fourni à l'entrée d'alimentation du panneau d'amplificateur du caisson de basse SoundWare. Branchez le cordon directement dans une prise murale ou autre prise électrique dédiée. N'utilisez pas une rallonge sauf s'il s'agit d'un cordon de très haute qualité destiné aux applications à haute puissance. N'utilisez pas une prise multiple ou un parasurtenseur sauf s'il est capable de supporter des niveaux de puissance élevés. Si vous utilisez une prise multiple ou un parasurtenseur puissant, ne branchez aucun composant supplémentaire à cette prise/parasurtenseur.

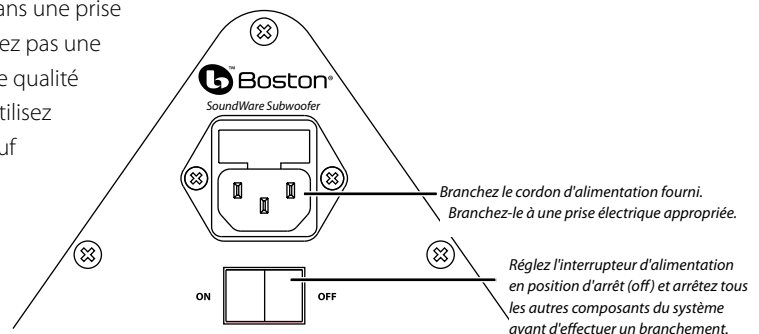

Ne branchez jamais le cordon d'alimentation du caisson de basse SoundWare à la prise auxiliaire d'un autre composant. Ce type de prise ne fournit pas une puissance électrique suffisante ou une isolation correcte.

Avertissement : si vous branchez le caisson de basse SoundWare à une source d'alimentation inappropriée, vous augmentez les risques d'incendie et de détérioration des composants du système.

Entrée du signal audio

Le signal audio provenant du système entre dans le connecteur **Line In** du panneau d'amplificateur du caisson de basse SoundWare. Dans certains systèmes, ce signal provient du processeur sonore Surround ou d'un récepteur A/V qui dispose d'une sortie dédiée au caisson de basse (Subwoofer) ou sortie LFE. Dans d'autres systèmes, le signal provient de la sortie de préamplificateur d'un composant stéréo conventionnel.

Branchement à la sortie Subwoofer ou LFE d'un processeur sonore Surround ou d'un récepteur A/V : Les récepteurs numériques Home Cinéma 5.1, 6.1 et 7.1 et les processeurs Surround sont pourvus d'un canal (le « 1 ») qui fournit un signal spécial à basse fréquence (LFE) contenu dans les bandes sonores numériques. Les récepteurs Dolby® Pro Logic® et certains récepteurs stéréo sont équipés d'une sortie similaire.

Utilisez un câble RCA unique (non fourni) comme illustré pour brancher la sortie Subwoofer LFE de votre récepteur numérique au connecteur **Line In** du caisson SoundWare.

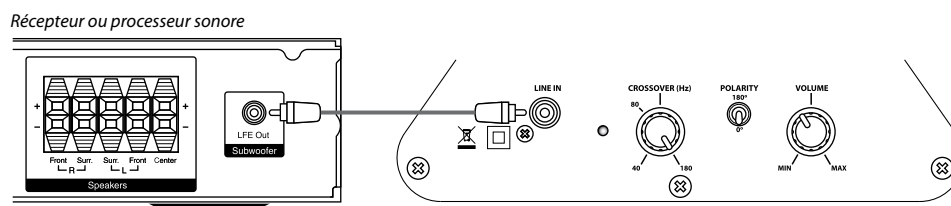

Le signal provenant d'une sortie Subwoofer ou LFE a été filtré afin de contenir uniquement un son à très basse fréquence. Le répartiteur du caisson de basse SoundWare est inutile. Tournez la commande **Crossover** jusqu'à la position 180 Hz.

Dans ce type de système, les réglages audio sont contrôlés par le récepteur ou le processeur sonore. En général, ces réglages sont réalisés par le biais de menus d'écran. Certaines des commandes à configurer regroupent :

Marche/arrêt du caisson de basse - Vérifiez que la sortie du caisson est activée.

Fréquence de coupure - Consultez la section qui suit « Réglage initial des commandes ».

Volume du caisson - Réglez cette commande jusqu'au milieu de la plage. Ensuite, utilisez la commande de volume du caisson de basse SoundWare pour apporter les derniers réglages. Si vous ne parvenez pas à obtenir des basses suffisantes, augmentez le réglage de cette commande.

Certains récepteurs ou processeurs sonores peuvent être équipés de commandes supplémentaires. Consultez le manuel d'utilisation du récepteur pour obtenir des informations complémentaires.

Branchement des sorties de préamplification – Si l'électronique de votre système ne dispose d'aucune sortie LFE ou Subwoofer, vous pouvez brancher le caisson SoundWare à une sortie de préamplificateur. Vous aurez besoin d'un adaptateur Y (non fourni) pour relier les sorties de préamplification gauche et droite. Branchez un seul câble RCA (non fourni) provenant de l'adaptateur Y au connecteur **Line In** du caisson de basse.

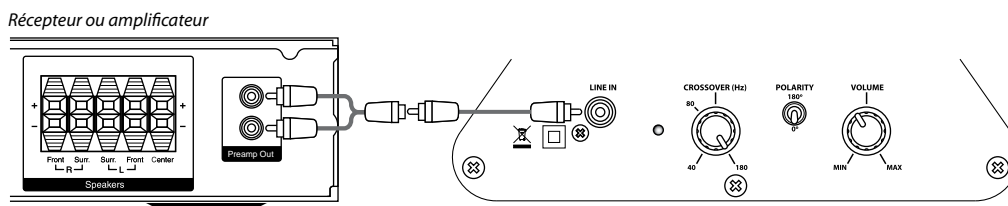

Fonctionnement

Après avoir branché tous les composants du système, allumez le caisson de basse SoundWare à l'aide de l'interrupteur d'alimentation. Remarquez la **DEL d'état** située à gauche de la commande **Crossover**. Quand le caisson de basse est branché à une prise électrique, elle s'allume en rouge pour indiquer le statut Veille ou en vert pour indiquer que l'amplificateur est allumé.

Le caisson de basse SoundWare dispose d'un circuit de « détection du signal ». Quand l'entrée **Line In** reçoit un signal audio, l'amplificateur s'allume automatiquement. En l'absence de signal audio, l'amplificateur passe en mode Veille après quelques minutes. Vous devez donc simplement fournir l'électricité et un signal audio. Le caisson de basse s'occupe du reste.

Réglage des commandes

La fréquence de coupure et le volume du caisson de basse doivent être réglés pour obtenir une transition uniforme et équilibrée entre le caisson et les enceintes principales. Les réglages de la fréquence de coupure et du volume du caisson de basse peuvent être réalisés par l'électronique du système (dans les systèmes équipés de récepteurs home-cinéma ou de processeurs sonores) ou en ajustant les commandes du caisson SoundWare. La commande **Polarity** du caisson SoundWare affecte également la transition acoustique, mais souvent d'une manière plus subtile. Après le réglage de base des commandes, les ajustements finaux doivent être réalisés tout en écoutant attentivement le son produit par le système. Ces commandes disposent d'une certaine interaction. Après avoir fait les premiers réglages, utilisez le système pendant un certain temps avec des sources audio variées. Puis, effectuez à nouveau la séquence de réglage pour vérifier si vous pouvez apporter de nouvelles améliorations.

Réglage initial des commandes

En utilisant l'électronique du système **ou** la commande **Crossover** du caisson de basse SoundWare, réglez la fréquence de coupure du caisson à 10 Hz de plus que la limite des basses fréquences des enceintes principales du système. Si la fréquence de coupure est réglée par l'électronique du système, tournez la commande **Crossover** du caisson jusqu'à la position 180 Hz.

Tournez la commande de **Volume** du caisson SoundWare jusqu'au milieu (position midi). Si l'électronique du système est également pourvue d'une commande de volume pour le caisson de basse, réglez celle-ci au milieu de la plage.

Réglage final

Les meilleurs réglages de la fréquence de coupure et du volume du caisson de basse dépendent de nombreux facteurs. L'électronique du système, le positionnement des haut-parleurs, l'emplacement d'écoute de l'utilisateur, et l'acoustique de la pièce sont des facteurs à prendre en compte pour obtenir le meilleur résultat. Il est nécessaire d'écouter attentivement et de régler les commandes.

Choisissez plusieurs sources sonores dont la plage sonore est large et équilibrée - une ligne de basse régulière sans être excessive, un contenu vocal, une variété d'instruments, certaines percussions. Écoutez les différentes sélections et ajustez le volume du caisson SoundWare jusqu'à ce que les basses soient équilibrées avec le reste de la plage sonore. N'augmentez pas trop le volume des basses pour obtenir un son « impressionnant ». Les instruments et les voix risquent d'être « boueux » ou « épais », ce qui deviendra pénible au fil du temps.

Dès que l'équilibre entre le caisson de basse et les enceintes principales est bon, écoutez la plage de transition pour affiner la fréquence de coupure. Les voix masculines basses sont souvent utiles pour cette évaluation. Écoutez certaines parties des basses les plus marquées qui peuvent donner l'impression de ressortir. Cela indique que le chevauchement entre les enceintes principales et le caisson de basse est trop important. Tentez de baisser la fréquence de coupure d'environ 10 Hz et réévaluez le son. À l'inverse, si une partie de la plage sonore plus basse semble « faible » ou « creuse », tentez d'augmenter la fréquence de coupure d'environ 10 Hz.

Tout en ajustant la fréquence de coupure, tentez également de modifier la position de l'interrupteur **Polarity**. Ce réglage peut améliorer la transition ou la détériorer ou ne fait qu'une différence minime. Écoutez avec attention et réglez ce commutateur pour obtenir les basses les plus pleines et les plus dynamiques. L'effet de l'interrupteur **Polarity** est le plus audible avec des instruments de percussion à basse fréquence ou une musique ayant une ligne de basses répétitive.

Maintenance et service après-vente

Le caisson SoundWare doit être nettoyé à l'aide d'un chiffon doux pour éliminer les traces de doigt ou la poussière. Une fois par an, vous devez inspecter et nettoyer ou débrancher et rebrancher les fils.

En cas de problème, vérifiez que tous les fils sont correctement branchés, sécurisés et propres. Si votre haut-parleur doit être réparé, veuillez contacter votre revendeur Boston Acoustics ou visiter le site www.bostonacoustics.com/dealers pour connaître le revendeur le plus proche de chez vous.

Garantie limitée

Boston Acoustics garantit à l'acheteur d'origine que les pièces mécaniques du caisson de basse SoundWare ne comportent aucun défaut de pièce et main d'œuvre pendant une période de 5 ans à partir de la date d'achat. La période de garantie des composants électriques est de 1 an.

Votre responsabilité consiste à installer et à utiliser les haut-parleurs en accord avec les instructions fournies, à assurer un transport sécurisé vers un représentant de service agréé de Boston Acoustics, et à présenter une preuve d'achat sous la forme d'un ticket de caisse en cas de demande de service après-vente.

Les dommages résultant d'une utilisation abusive ou erronée, d'une installation incorrecte, d'un accident, d'une expédition inadaptée, ou de réparations / modifications par une personne autre qu'un représentant de service agréé de Boston Acoustics sont exclus de cette garantie.

La présente garantie est réservée au produit de Boston Acoustics et ne couvre pas les dommages d'un quelconque équipement associé. Elle ne couvre pas le coût de l'enlèvement ou de la réinstallation. La présente garantie est annulée si le numéro de série a été enlevé ou abîmé. Cette garantie vous accorde des droits légaux spécifiques. Vous pouvez disposer de droits complémentaires qui diffèrent d'un état à l'autre.

Demande de service après-vente

Veuillez contacter en premier lieu le revendeur auprès duquel vous avez acheté ce produit. Si aucune assistance n'est possible, veuillez écrire à :

Boston Acoustics, Inc.
D & M Holdings
100 Corporate Drive
Mahwah, NJ 07430 États-Unis

Ou veuillez nous contacter par e-mail :

États-Unis : support@bostona.com
Japon : ba_info@dm-holdings.com
Asie du Pacifique : service@dm-singapore.com

Nous vous informerons rapidement des mesures à prendre. Si vous devez retourner votre caisson SoundWare à l'usine, veuillez l'expédier en colis prépayé. Après la réparation, il vous sera retourné en fret prépayé aux États-Unis et au Canada.



Pour les clients de l'UE uniquement

La présence de ce symbole sur le produit indique que ce dernier ne peut pas être jeté dans les ordures ménagères. Vous devez le déposer dans une installation de collecte séparée, destinée aux déchets électroniques, ou le retourner chez un revendeur lors de l'achat d'un produit similaire. Le fabricant a payé pour le recyclage de ce produit. Ainsi, vous contribuez à la réutilisation et au recyclage ; vous minimisez les effets néfastes sur l'environnement et la santé ; et vous évitez des amendes pour une mise au rebut incorrecte.

VIKTIGA SÄKERHETSANVISNINGAR



Denna symbol på enheten indikerar risk för farlig spänning.



Denna symbol på enheten indikerar att användaren ska läsa alla säkerhetsföreskrifter i bruksanvisningen.



Denna symbol på enheten indikerar dubbel isolering.



Varning! Minska risken för brand och elstöt genom att inte utsätta enheten för regn eller fukt.



Denna symbol på apparaten indikerar att enheten inte får kastas i hushållssoporna när den är uttjänt utan måste lämnas in på återvinningscentralen.

1. Läs dessa instruktioner.
2. Spara dessa instruktioner.
3. Beakta alla varningar.
4. Följ alla instruktioner.
5. Använd inte enheten nära vatten.
6. Rengör enheten enbart med en torr trasa.
7. Blockera inte några ventilationsöppningar. Installera enligt tillverkarens instruktioner.
8. Installera inte enheten nära värmekällor som t.ex. element, kaminer, spisar eller andra apparater (inklusive förstärkare) som genererar värme.
9. Kringgå inte säkerhetssyftet hos den polariserade eller jordade kontakten. En polariserad kontakt har två stift, av vilka det ena är bredare än det andra. En jordad kontakt har två stift och ett tredje jordstift. Det breda stiftet eller det tredje stiftet är till för din säkerhet. Om den medföljande kontakten inte passar i ditt eluttag, be en behörig elektriker att byta ut eluttaget.
10. Skydda strömladdan så att ingen trampar på den eller så att den inte kläms, särskilt vid kontakt, bekvämlighetsuttag och det ställe där den löper ut från enheten.
11. Använd endast tillbehör/kringutrustning som rekommenderats av tillverkaren.
12. Koppla bort enheten från ström under åska eller när den inte ska användas på länge.
13. Överlåt all service åt kvalificerad servicepersonal. Service krävs om enheten blivit skadad på något sätt, t.ex. om strömladd eller -kontakt är skadad, om vätska eller föremål har trängt ner i enheten, om enheten har utsatts för regn eller fukt eller om den har tappats i golvet.
14. Det ska finnas ett fritt utrymme på minst 50 mm runt enhetens front, baksida och sidor för fullgod ventilation. Ventilationen får inte hindras genom att man täcker över ventilationsöppningar eller placerar föremål som t.ex. tidningar, dukar, gardiner osv. runt enheten.
15. Ingen öppen eld som t.ex. tända stearinljus får placeras ovan på enheten.
16. Enheten får inte utsättas för dropp eller stänk. Inga vätskefyllda föremål som t.ex. vaser får placeras ovanpå enheten.
17. Antingen måste strömingången baktill på enheten eller strömkontakten vid väggen vara lättåtkomlig, för att man vid behov ska kunna koppla bort strömmen från enheten.
18. För att helt koppla bort enheten från växelströmmen, koppla bort strömladdens kontakt från eluttaget.
19. Strömladdens kontakt ska vara lätt att använda.

Specifikationer

Frekvensområde:	40 Hz – 180 Hz
Förstärkareffekt:	100 W RMS med BassTrac®
Basdrivrutin:	8" (203 mm) DCD
Mått: (H x B x D)	13 ¹⁵ / ₁₆ x 12 ⁷ / ₈ x 12 ⁷ / ₈ " (353 x 327 x 327 mm)
Vikt:	21 ½ lbs (9,75 kg)

Boston Acoustics strävar konstant efter att uppdatera och förbättra sina produkter. Specifikationerna och tillverkningsdetaljerna kan ändras utan föregående meddelande.

Inledning

Boston Acoustics SoundWare Sub

Tack för att du valde Boston Acoustics. SoundWare Sub innehåller de högkvalitativa komponenter som skapar det berömda Boston Sound. Denna subwoofer är idealisk att använda i ett högkvalitativt 5.1-kanaligt hemmabiosystem eller stereomusiksystem. Den har kapacitet för imponerande djup bas och hög uteffekt ur anmärkningsvärt kompakta höljen. Dessutom ingår BassTrac®, en äganderättsligt skyddad Boston-designad krets som spårar ingångssignalen till subwoofern och förhindrar att dess förstärkare pressas till hörbar förvrängning. Fördelen: basljudet förblir rent och starkt på alla lyssningsnivåer.

SoundWare Sub är designad för att vara lika snygg som den låter bra. Dess slanka, moderna design ger en extra fördel – den kan användas som frontavfyrande högtalare med en slående vinklad profil, eller så kan den enkelt förvandlas till en nedåtvyrande konfiguration. Det målningsklara skåpet låter dig skraddarsy utseendet på din SoundWare Sub så att den antingen smälter in i din inredning eller också sticker ut som ett funktionellt, skulpturalt element i rummet.

Funktioner

- 8" Deep Channel® Design (DCD) woofer för mer basljud med mindre förstärkareffekt
- 100 W RMS-förstärkare med förvrängningshämmande BassTrac®-krets
- Vinklad skåpdesign passar in i hörnplaceringar för maximal basförstärkning
- Kan användas i frontavfyrande eller nedåtvyrande konfigurationer
- Målningsklart skåp för enkel färganpassning

Packa upp systemet

Packa försiktigt upp subwoofern. Vid tecken på transportskada, kontakta genast din återförsäljare och/eller fraktföretaget. Spara transportkartong och förpackningsmaterial för framtida bruk. Spara ditt inköpskvitto på ett säkert ställe, ifall du skulle behöva det längre fram för garantianspråk.

SoundWare Sub-konfiguration

SoundWare Sub levereras som en frontavfyrande högtalare från fabriken. Om du så föredrar kan du enkelt konvertera den till en nedåtavfyrande konfiguration. Om du tänker använda din SoundWare Sub i frontavfyrande konfiguration, ska du placera den på den skåpyta där Boston-logotypen sitter. En golvdyna medföljer och ska användas om du placerar subwoofern på ett hårt golv, eller ett golv med en tunn matta. Om du placerar subwoofern på ett golv med en tjockare matta, behövs eventuellt inte den medföljande golvdynan.

Du omkonfigurerar SoundWare Sub genom att först ta av gallret. Det gör du genom att fatta tag i gallrets kanter och dra loss det från skåpet. Då kan du se fyra fördjupningar framtill på skåpet, där tapparna som höll gallret på plats satt. Skruva fast de fyra medföljande fötterna i dessa fördjupningar. Vänd därefter försiktigt på subwoofern och ställ den på fötterna.

Försiktighet: Tryck inte högtalarkonen under konfigurationen. Då kan det uppstå skador som inte omfattas av garantin.

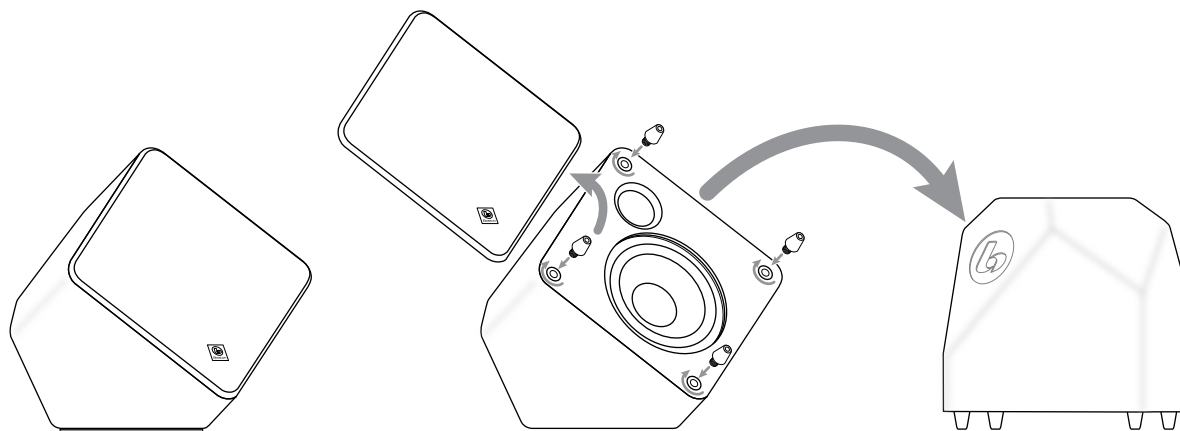

SoundWare Sub i frontavfyrningsposition med golvdyna under.

Du konverterar till nedåtavfyrningskonfiguration genom att ta bort gallret och montera de fyra fötterna...

... vänd därefter på subwoofern så att den är riktad neråt.

Placering

Placera subwoofern bredvid en vägg eller i ett hörn nära dina huvudhögtalare. Ljudet blir vanligtvis bäst när subwoofern befinner sig max. 4,5 m från huvudhögtalarna. En skarp 24dB/oktavövergångsroll-off tillåter placering längre bort från huvudhögtalarna, om detta skulle bli nödvändigt. Eftersom örat inte kan lokalisera subwoofers låga frekvenser, tycks basen ändå komma från huvudhögtalarna. Experimentlusta är knepet, men de flesta positioner i rummet kommer att fungera bra.

Nivån på basutgång från subwoofern varierar på olika positioner i rummet. När den placeras nära väggar understryks ljudstyrkan. Hörmplacering ger mest basutgång. Om subwoofern placeras alltför långt borta från väggar kan resultatet bli för lite bas. Oavsett den naturliga basnivån i rummet, har du alltid möjlighet att justera subwoofernivån med den inbyggda volymkontrollen. Om du flyttar på subwoofern måste du kanske justera kontrollinställningarna för bästa möjliga prestanda.

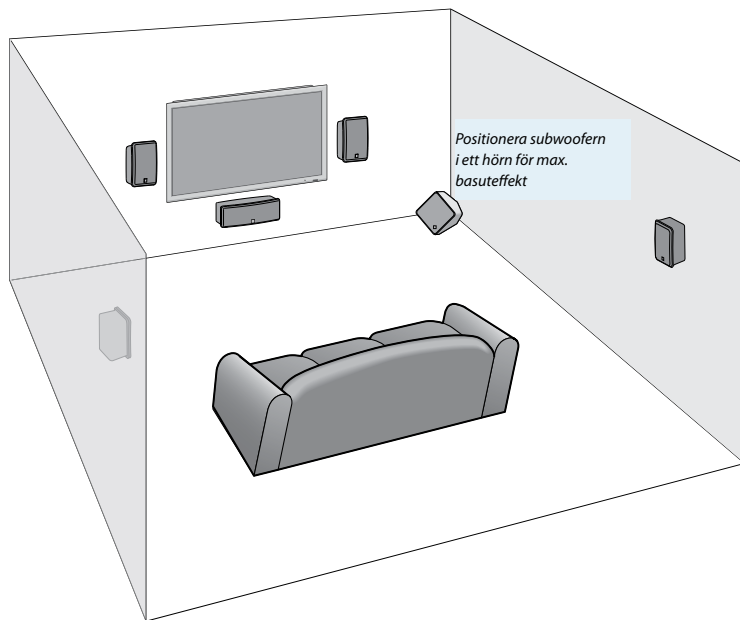

Viktigt: Placera inte subwoofern där det finns risk för kontakt mellan förstärkarpanel och gardiner eller möbler i närheten.

Anslutningar

Viktigt: Innan du ansluter SoundWare Sub, kontrollera att strömbrytaren på förstärkarpanelen är inställd på avstängt läge ("Off") och att alla övriga komponenter i systemet är avstängda. Var också noga med att alltid stänga av subwoofern och alla övriga systemkomponenter närhelst du ska ändra systemanslutningar.

Strömanslutning

Anslut den medföljande strömsladden till strömingången på SoundWare Subs förstärkarpanel. Anslut strömkontakten direkt till ett vägguttag eller något annat tilldelat strömuttag. Använd inte förlängningssladd, såvida det inte är en mycket kraftig sladd avsedd för högeffektstillämpningar. Använd inte förgreningsuttag eller överspänningsskydd som inte har kapacitet att hantera höga effektnivåer. Om förgreningsuttag eller överspänningsskydd används, får inga andra komponenter anslutas till dem.

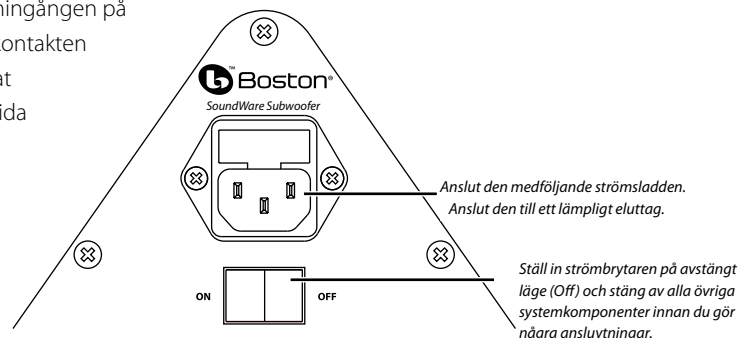

Anslut aldrig SoundWare Subs strömsladd till ett strömuttag på en annan komponent. Sådana strömuttag ger varken tillräcklig effekt eller rätt isolering.

Varning: Om SoundWare Sub ansluts till en olämplig strömkälla innebär det risk för brand och skada på systemkomponenter.

Ljudsignalingång

Ljudsignalen från systemet går in i anslutningen **Line In** på SoundWare Subs förstärkarpanel. I vissa system kommer denna signal från en surround-ljudprocessor eller en A/V-mottagare med en tilldelad subwoofer- eller LFE-utgång. I andra system kommer signalen från förstärkarutgången på en konventionell stereokomponent.

Ansluta till subwoofer- eller LFE-utgång på surround-ljudprocessor eller A/V-mottagare: Digitala 5.1, 6.1 och 7.1 hemmabiomottagare och surroundprocessorer har en kanal ("1") som tillhandahåller en speciell lågfrekvent (LFE) signal som finns i digitalt kodade soundtracks. Dolby® Pro Logic®-mottagare, och vissa stereomottagare, har en liknande utgång.

Använd en enkel RCA-sladd (medföljer inte), enligt bild, för att ansluta din digitala mottagares LFE-subwoofer-utgång till SoundWare Subs anslutning **Line In**.

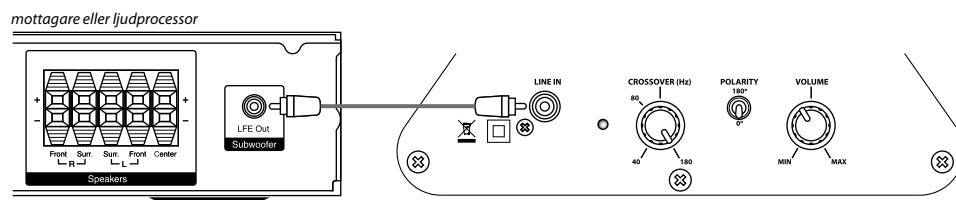

Signalen från en subwoofer- eller LFE-utgång har filterats så att den enbart innehåller mycket lågfrekvent ljud. Övergången (crossover) i SoundWare Sub behövs inte. Vrid kontrollen **Crossover** hela vägen upp till läget 180 Hz.

I denna typ av system kontrolleras ljudjusteringarna av mottagaren eller ljudprocessorn. Vanligtvis görs dessa justeringar med hjälp av skärmmenyer. Några av de justeringar du ska ställa in är:

Subwoofer On/Off - Kontrollera att subwooferutgången är påslagen.

Crossover Frequency - Se avsnittet "Initiala kontrollinställningar" som följer.

Subwoofer Volume - Ställ in denna kontroll på mittläget av kontrollintervallet. Använd därefter SoundWare Subs volymkontroll för att finjustera. Om du inte får ut tillräckligt mycket basljud från subwoofern, justera denna kontroll till en högre inställning.

Vissa mottagare eller ljudprocessorer kan ha andra kontroller. Läs i bruksanvisningen till din mottagare för mer information.

Ansluta till förstärkarutgångar – Om elektroniken i ditt system inte har en subwoofer- eller LFE-utgång, kan du ansluta SoundWare Sub till en förstärkarutgång. Du behöver en Y-adapter (medföljer inte) för att kombinera vänster och höger förstärkarutgång. Anslut en enkel RCA-sladd (medföljer inte) från Y-adaptorn till anslutningen **Line In** på subwoofern.

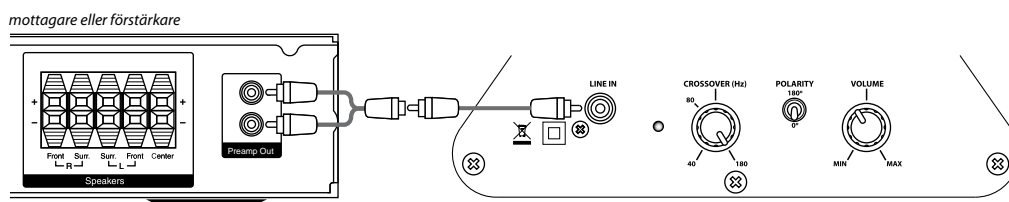

Användning

När du har slutfört alla systemanslutningar, slå till strömbrytaren på SoundWare Sub. Titta på *indikatorlampan* till vänster om kontrollen **Crossover**. När subwoofern är ansluten till ett eluttag lyser indikatorlampan röd för att indikera standby-läge, eller grön för att indikera att förstärkaren är påslagen.

SoundWare Sub-förstärkaren har en "signalavkännande" krets. När **Line In**(put) tar emot en ljudsignal, slår förstärkaren på sig själv. Om det inte finns någon ljudsignalingång, försätts förstärkaren i standby-läge efter några minuter. Allt du behöver göra är alltså att tillhandahålla ström och en ljudsignal. Subwoofern sköter resten.

Kontrolljusteringar

Subwoofers övergångsfrekvens och volymnivå måste ställas in för att man ska erhålla en mjuk och balanserad övergång mellan huvudhögtalare och subwoofer. Justeringar av övergångsfrekvens och subwoofervolym kan skötas av systemets elektronik (i system som har hemmabiomottagare eller ljudprocessorer) eller med hjälp av SoundWare Subs kontroller. SoundWare Subs kontroll **Polarity** påverkar också den akustiska övergången, men ofta på ett mer subtilt sätt. När de grundläggande kontrollinställningarna är klara, ska du göra finjusteringen medan du noga lyssnar på systemet. Kontrollerna är delvis interaktiva. Efter den första omgången justeringar, använd systemet ett tag med en rad olika ljudkällor. Upprepa därefter justeringssekvensen för att se om du kan förbättra ljudet ytterligare.

Initiala kontrollinställningar

Använd antingen systemets elektronik **eller** SoundWare Subs kontroll **Crossover** för att ställa in subwoofers övergångsfrekvens ungefär 10 Hz högre än den låga frekvensgränsen för systemets huvudhögtalare. Om övergångsfrekvensen ställs in av systemets elektronik, vrid upp subwoofers kontroll **Crossover** hela vägen till läget 180 Hz.

Vrid upp SoundWare Subs kontroll **Volume** ungefär halvvägs, omkring läget klockan 12. Om systemets elektronik också har en subwoofervolymkontroll, ställ in den ungefär vid mittpunkten av dess kontrollintervall.

Finjusteringar

Den bästa finjusteringen av subwoofers övergångsfrekvens och volymnivå beror på många faktorer. Systemets elektronik, högtalarplaceringar, din lyssningsplats och rummets akustik påverkar alla vilka kontrollinställningar som åstadkommer de bästa resultaten. Du måste lyssna noga och vara omsorgsfull när du justerar kontrollerna.

Välj åtskilliga ljudkällor som har ett balanserat, brett omfång av ljud – en stadig men inte förhärskande basgång, en del röstinnehåll, en rad olika instrument, några slagverk. Lyssna på detta urval och justera SoundWare Subs volymkontroll tills basljudet är i balans med resten av ljudomfånget. Ställ inte in basvolymen för högt för att åstadkomma ett "imponerande" ljud. Det får instrument och röster att låta "grötiga" eller "tjocka" och blir tröttsamt med tiden.

När du väl fått fram en bra balans mellan huvudhögtalare och subwoofer, lyssna på övergångsintervallet för att finjustera övergångsfrekvensen. Djupa mansröster passar ofta bra för detta syfte. Lyssna efter vissa delar av det lägre ljudet som tycks sticka ut. Detta indikerar att överlappningen är för stor mellan huvudhögtalare och subwoofer. Prova att sänka övergångsfrekvensen med omkring 10 Hz och lyssna därefter av igen. Och tvärtom, om en del av det lägre ljudintervallet känns "svag" eller "hålig", prova att höja övergångsfrekvensen med omkring 10 Hz.

Medan du justerar övergångsfrekvensen kan du även testa att ändra läge för kontrollen **Polarity**. Detta kan göra övergången bättre, eller sämre eller knappt spela någon roll alls. Lyssna noga och ställ in denna kontroll för att åstadkomma det fylligaste, mest dynamiska basljudet. Effekten av kontrollen **Polarity** märks mest för lågfrekventa slaginstrument eller musik med en kontinuerlig repetitiv basgång.

Underhåll och service

SoundWare Subs hölje kan rengöras med en mjuk trasa för att få bort fingeravtryck eller torka bort damm. Alla ledningsanslutningar ska synas och rengöras eller förnyas minst en gång om året.

Om ett problem inträffar, kontrollera att alla anslutningar är rätt utförda, säkra och rena. Om dina högtalare skulle behöva service, kontakta din lokala Boston Acoustics-återförsäljare eller gå till www.bostonacoustics.com/dealers för en lista över återförsäljare i ditt område.

Begränsad garanti

Boston Acoustics garanterar originalköparen av SoundWare Sub att den är fri från defekter vad beträffar material och utförande under en period av 5 år från inköpsdatumet. Garantiperioden för dess elektriska komponenter är 1 år.

Ditt ansvar är att installera och använda dem enligt den medföljande bruksanvisningen, att ombesörja en säker och varlig transport till en auktoriserad Boston Acoustics-servicerepresentant, och att framlägga bevis på inköpet i form av ditt inköpskvitto när du begär service.

Undantag från denna garanti är skada som uppstått till följd av våld, felaktig användning, felaktig installation, olyckor, frakt eller reparationer/modifieringar som utförts av någon annan än en auktoriserad Boston Acoustics-servicerepresentant.

Denna garanti är begränsad till Boston Acoustics-produkten och omfattar ingen associerad utrustning. Denna garanti omfattar inte kostnader för avlägsnande eller ominstallation. Garantin upphävs om serienumret har utplånats eller förvanskats. Denna garanti ger dig specifika legala rättigheter, men du kan även ha andra rättigheter som varierar från delstat till delstat.

Om service tycks vara nödvändig

Kontakta först den återförsäljare som du köpte produkten av. Om detta inte går, skriv till:

Boston Acoustics, Inc.
D & M Holdings
100 Corporate Drive
Mahwah, NJ 07430 USA

Eller kontakta oss via e-post:

USA:	support@bostona.com
Japan:	ba_info@dm-holdings.com
Asien/Stilla havsområdet:	service@dm-singapore.com

Vi hör snarast av oss med råd om lämplig åtgärd. Om du skulle behöva returnera din SoundWare Sub till fabriken, v.g. skicka den med förskottsbetald frakt. Efter reparationen skickar vi tillbaka den med förskottsbetald frakt inom USA och Kanada.



Endast för kunder inom EU

Den här symbolen på produkter betyder att produkten inte får kastas tillsammans med hushållsavfall. Den ska i stället lämnas in på en samlingsplats för elektroniskt avfall eller till en återförsäljare om du köper en liknande produkt. Tillverkaren har betalat för återvinning av produkten. Det bidrar till återanvändning och återvinning, minimerar negativa effekter på miljön och hälsan samt undviker böter för felaktig avyttring.



300 Jubilee Drive, Peabody, MA 01960 USA
www.bostonacoustics.com

Boston, Boston Acoustics, the Boston Acoustics logo, BassTrac and Deep Channel are registered trademarks of Boston Acoustics, Inc. Dolby Digital, and Dolby Pro Logic are registered trademarks of Dolby Laboratories. DTS is a registered trademark of DTS, Inc. Specifications are subject to change without notice. © 2008 Boston Acoustics, Inc. 142-003538-0